



ПЛАТФОРМА НТИ

ПРОСТРАНСТВО ВОЗМОЖНОГО

Годовой отчет
2019

Содержание:

1. Обращение Генерального директора АНО «Платформа НТИ»	5
2. Цели и задачи Платформы НТИ на 2019 год	6
3. Структура и принципы корпоративного управления	12
4. Платформа НТИ в 2019 году в основных цифрах	16
5. Отчет о выполнении КПЭ и финансового плана за 2019 год	18
6. Финансовая отчетность	20
6.1. Финансовый план: источники финансирования 2019 г.	20
6.2. Фактическое исполнение финансового плана 2019 г.	20
6.3. Факт исполнения за счет средств субсидии в разрезе групп расходов .	21
7. Бухгалтерская отчетность и аудиторское заключение	22
8. Заключение	26
9. Информация о юридическом лице	27

Обращение Генерального директора АНО «Платформа НТИ»



Дмитрий Песков

специальный представитель Президента Российской Федерации по вопросам цифрового и технологического развития, генеральный директор АНО «Платформа НТИ», директор направления «Молодые профессионалы» АСИ.

Уважаемые коллеги, друзья!

Благополучие людей и процветание страны невозможно без опережающего развития отечественного технологического предпринимательства, направленного на создание новых перспективных рынков и компаний, способных претендовать на глобальное технологическое лидерство.

Создание Платформы НТИ стало ответом на запрос со стороны предпринимателей, представителей науки и образования, экспертного сообщества на новый тип организации, основанной на данных, чтобы на основе цифровых сетевых инструментов создавать условия нефинансовой поддержки, направленной на ускоренное формирование команд, лидеров, технологических проектов и продуктов, готовых к выходу на открытый рынок.

Мы принимаем решения на основании тех данных, которые у нас есть. Для того, чтобы расти в этой логике, нам на начальном этапе было очень важно научиться их собирать. Мы запускали сервисы, открывали пространства коллективной работы, вовлекали в работу сообщество и получали ценную обратную связь.

Полученные результаты позволяют с уверенностью утверждать, что большинство наших гипотез подтвердилось. Накопленная статистика, цифровые следы и обратная связь дают нам ясное представление направлений для дальнейшего развития нашей структуры и сервисов, а также более точной фокусировки приложения наших усилий.

Наша задача - это увеличение количества технологических команд, которые готовы создавать проекты. Пока их результаты еще невозможно оценить финансовыми инструментами, но наш ключевой фокус остается прежним - поставить на поток выход будущих российских технологических "единорогов" на глобальную орбиту. В 2019 году мы построили для этого своего рода стартовую площадку - и теперь готовы к взлету.

ЦЕЛИ И ЗАДАЧИ ПЛАТФОРМЫ НТИ НА 2019 ГОД

Главная цель Платформы НТИ - объединение участников экосистемы НТИ для количественного роста предпринимателей, специалистов и экспертов, вовлеченных в развитие компаний, имеющих глобальные амбиции.

АНО "Платформа НТИ" (Платформа НТИ) была создана Распоряжением Правительства от 3 ноября 2018 года № 2400-р для формирования системы нефинансовых мер поддержки в отношении сообщества российских технологических предпринимателей, создающей условия для сверххраней акселерации и увеличения количества технологических команд, которые готовы создавать проекты.

Миссия Платформы НТИ - трансляция ценностей НТИ и навигация в экосистеме НТИ лидеров, команд и компаний. Среди основных задач Платформы НТИ: постоянное развитие экосистемы НТИ и форматов взаимодействия, включая поддержку рабочих групп; накопление и использование данных о глобальных рынках, технологиях и талантах НТИ; создание и развитие коммуникационных сервисов, снижающих транзакционные издержки участников и партнеров экосистемы НТИ; развитие сообществ; поддержка через сеть Точек кипения географически-распределенных программ развития партнеров; публичные рейтинги и экспертиза проектов; развитие сообщества экспертов и трансляция ценностей и смыслов для фокусировки ресурсов, талантов, проектов и компаний на целях НТИ.

Основная роль Платформы НТИ в экосистеме поддержки высокотехнологичного бизнеса - это нефинансовая поддержка для дальнейшего трансфера команд и проектов на следующие уровни поддержки.

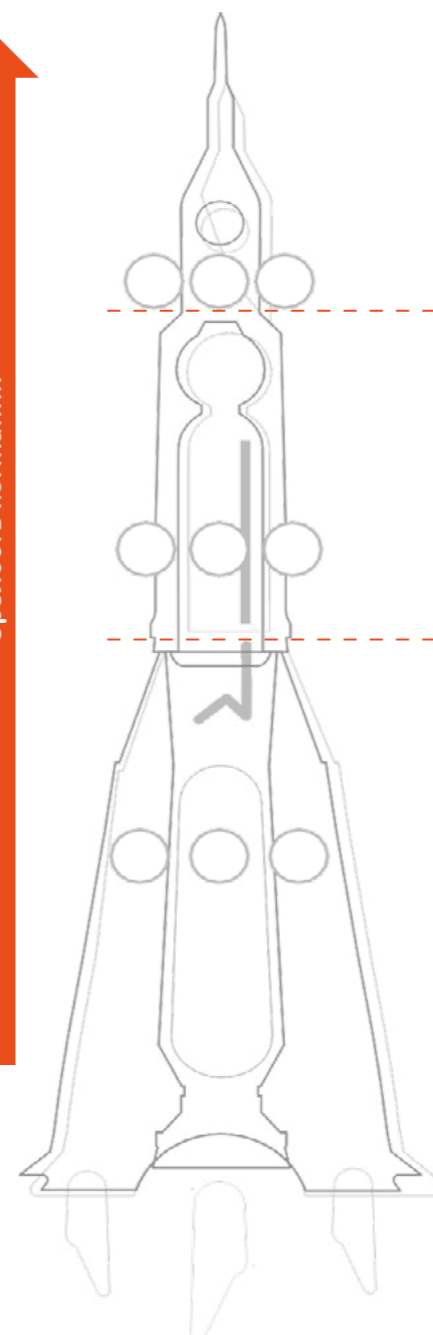

X10

Глобальные лидеры

Самостоятельная экспансия компаний и инструменты межправительственных комиссий

X100

Национальные чемпионы

РВК и другие институты развития. Поддержка роста компаний: акселерация, гранты, вхождение в капитал, субсидии

X1000

Стартапы

Платформа НТИ. Вовлечение лидеров, поддержка формирования проектных команд. Инфраструктура поддержки сообществ. Ранняя акселерация – трансфер команд и проектов на следующие уровни поддержки

2 СЕРВИСЫ ПЛАТФОРМЫ НТИ В 2019 ГОДУ

C1 Стандарт цифрового следа

Оказание услуг для существующих и потенциальных участников реализации НТИ, направленных на создание условий для сбора данных об индивидуальных участниках, проектах и компаниях НТИ, с целью использования этих данных для вовлечения и удержания людей в сфере деятельности НТИ.

C3 Экспертиза и аналитика рынков

Оказание услуг для существующих и потенциальных участников реализации НТИ, направленных на обеспечение сообщества НТИ требуемой аналитикой профильных рынков и технологий, обеспечение полноты и доступности информации о компаниях, продуктах и экспертах НТИ.

C5 Канон НТИ (институциональное развитие НТИ)

Оказание услуг для существующих и потенциальных участников реализации НТИ, направленных на обеспечение условий к созданию и реализации проектов НТИ за счет сервисов по разработке аналитических материалов, обеспечивающих поддержку и развитие ценностной и методической базы НТИ, в том числе подготовка докладов по ключевым вопросам стратегического развития НТИ и разработка проектов государственных нормативно-правовых актов.

C6 Информбюро НТИ

Оказание услуг для существующих и потенциальных участников реализации НТИ, направленных на их развитие посредством обеспечения информационного сопровождения деятельности рынков НТИ, рабочих групп рынков, компаний-участников НТИ и проектов НТИ.

C2 Точки кипения, развитие сообществ

Оказание услуг для существующих и потенциальных участников реализации НТИ, направленных на вовлечение новых пользователей в реализацию НТИ, формирование проектных команд, повышение связности участников экосистемы НТИ.

C4 Конструктор форматов (управление знаниями)

Оказание услуг для существующих и потенциальных участников реализации НТИ, направленных на обеспечение удобного доступа к базе знаний участников экосистемы НТИ и вовлечение в реализацию совместных проектов по ключевым направлениям технологической повестки новых участников и партнеров.

C7 Франшиза НТИ (сеть партнеров)

Оказание услуг для существующих и потенциальных участников реализации НТИ, направленных на их развитие и рост численности, формирование технологических команд посредством реализации сквозных механизмов постоянного присвоения статусов в экосистеме, включая правила эмиссии статусов внутри экосистемы и привязки к ним возможностей других сервисов (в т.ч. партнерских).

УРОВНИ ДЕЙСТВИЯ В НАЦИОНАЛЬНОЙ ТЕХНОЛОГИЧЕСКОЙ ИНИЦИАТИВЕ

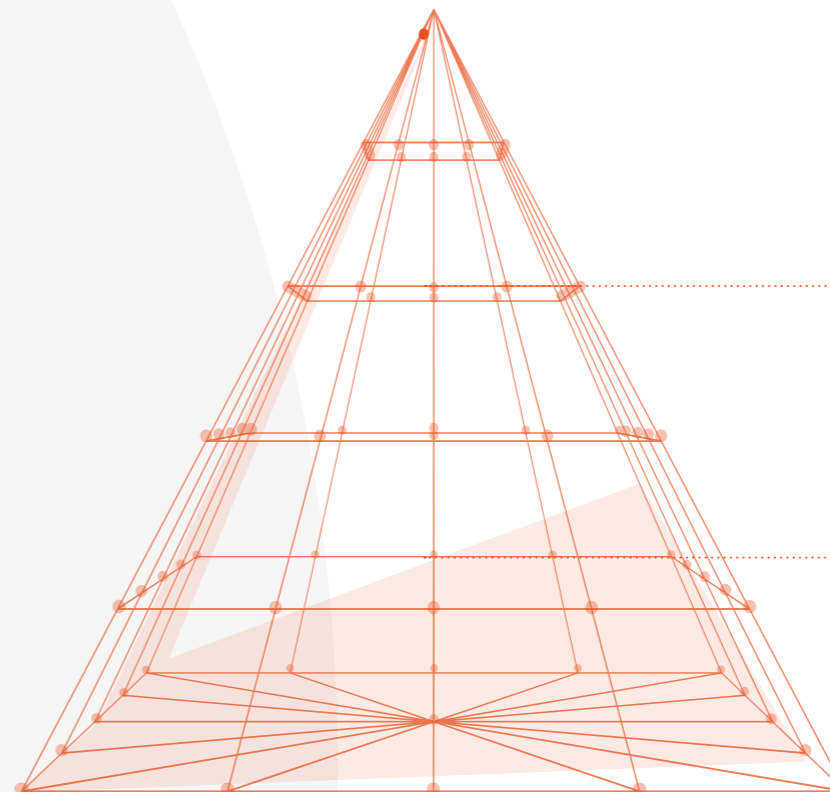

Стратегия Институциональное развитие

Формирование единых подходов и принципов государственной инновационной политики, направленной на обеспечение глобального технологического лидерства страны

patterns + политики

Проекты Поддержка проектов

Развитие механизмов поддержки команд и проектов, нацеленных на создание национальных и международных компаний-лидеров

команды + экосистемы

Инфраструктура Развитие инфраструктуры

Создание цифровой и физической инфраструктуры и разработка сервисов, необходимых для развития технологических сообществ и команд, нацеленных на формирование проектов

ПОКАЗАТЕЛИ РЕЗУЛЬТАТИВНОСТИ

Сервисы НТИ обеспечивают накопление и использование цифрового следа, взаимодействие между участниками

	План 2019	Факт 2019	План 2020
Количество уникальных пользователей, использующих сервисы, созданные и развиваемые Платформой НТИ	600 000	867 988 ↑	1 200 000
Количество созданных пространств коллективной работы «Точка кипения»	50	88 ↑	100
Совокупный прирост участников мероприятий, организованных в «Точках кипения»	50%	366% ↑	30%

2 РАЗВИТИЕ ЭКОСИСТЕМЫ – ФОКУС ВНИМАНИЯ ПЛАТФОРМЫ НТИ В 2019 ГОДУ

Инструменты и эффекты развития экосистемы

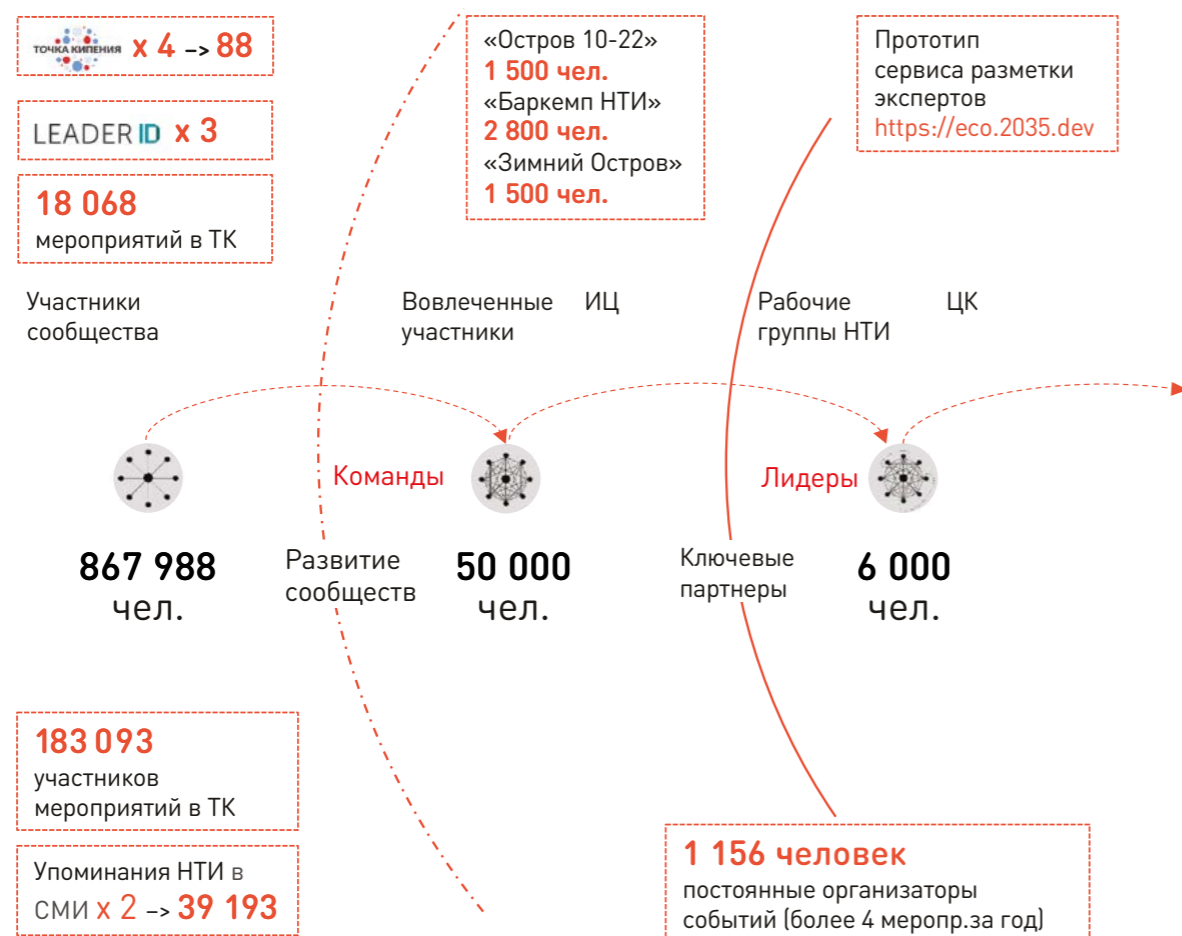

Институты и инструменты поддержки проектов



Сквозная логика развития экосистемы

1. Информирование, вовлечение и навигация – расширение аудитории и типов участников
2. Сгущение и поддержание разнообразия – события и инициативы, повышающие плотность взаимодействия
3. Формирование сильных связей – консорциумов, партнерств

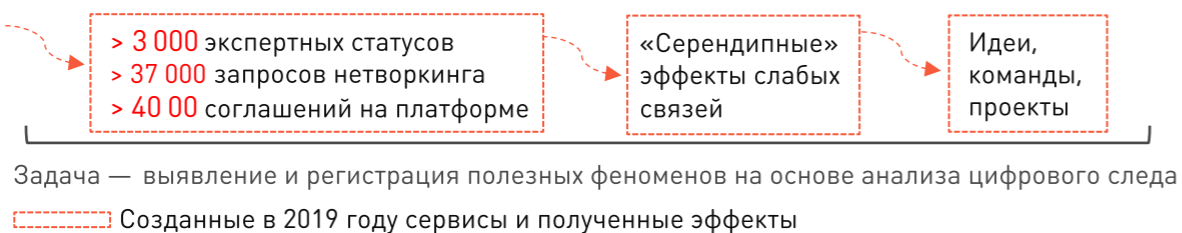

> x10-100

Цель — порядковый рост количества и качества технологических команд и проектов с глобальными амбициями

!

Задача 2020-2021 – научиться измерять экосистемные эффекты

Платформа обмена данными **Leader-Data**

Сервис рекомендаций для проектов ранних стадий **projects.leader-id.ru**

Сервис-календарь экосистемы **2035.events**

Задача — информационное взаимодействие институтов и синхронизация сервисов

СТРУКТУРА И ПРИНЦИПЫ КОРПОРАТИВНОГО УПРАВЛЕНИЯ

Учредителями АНО «Платформа НТИ» являются Российская Федерация в лице Министерства науки и высшего образования Российской Федерации и Автономная некоммерческая организация «Агентство стратегических инициатив по продвижению новых проектов».

Компетенция Учредителей организации определена в статье 6 Устава АНО «Платформа НТИ»

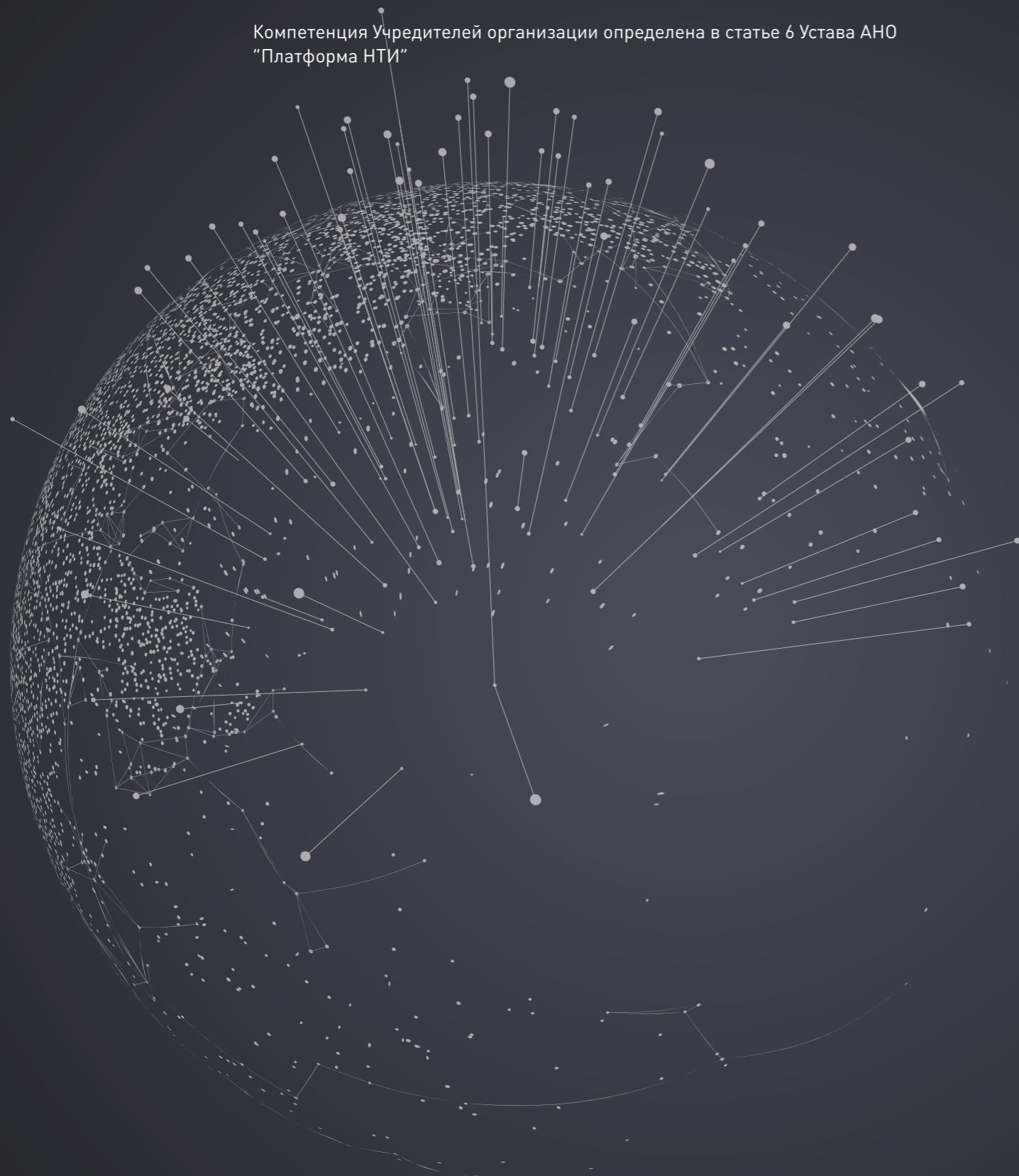

Наблюдательный совет является высшим коллегиальным органом управления Организации, основной функцией которого является обеспечение соблюдения Платформой НТИ установленных целей. Компетенция Наблюдательного совета определена в статье 8 Устава Платформы НТИ.

Структура органов управления АНО «Платформа НТИ»:

- Наблюдательный совет
- Генеральный директор
- Дирекция

Состав Наблюдательного совета на 31.12.2019 г.:



Осипов Леонид Викторович

Заместитель начальника Экспертного управления Президента Российской Федерации, Председатель Наблюдательного совета АНО «Платформа НТИ»



Боровков Алексей Иванович

Проректор по перспективным проектам Санкт-Петербургского политехнического университета Петра Великого, лидер рабочей группы НТИ Технет



Гринько Олег Викторович

Генеральный директор ООО «Т-Система», лидер рабочей группы НТИ Энерджинет



Гурко Александр Олегович

Президент НП ГЛОНАСС, лидер рабочей группы НТИ Автонет



Жуков Сергей Александрович

Генеральный директор ЗАО «Центр передачи технологий», лидер рабочей группы НТИ Аэронет



Иванов Андрей Юрьевич

Заместитель Министра финансов Российской Федерации



Иващенко Андрей Александрович

Председатель Совета директоров ЦВТ «ХимРар», лидер рабочей группы НТИ Нейронет



Песков Дмитрий Николаевич

Директор направления «Молодые профессионалы» Агентства стратегических инициатив, Генеральный директор АНО «Платформа НТИ»



Повалко Александр Борисович

Генеральный директор АО «РВК»



Репик Алексей Евгеньевич

Председатель Совета директоров группы компаний «Р-Фарм», лидер рабочей группы НТИ Хэлснет



Тарасенко Оксана Валерьевна

Заместитель Министра экономического развития Российской Федерации



Теплов Олег Владимирович

Генеральный директор ООО «ВЭБ Инновации»



Тихонов Рустам Сергеевич

Помощник Заместителя Председателя Правительства Российской Федерации



Трубников Григорий Владимирович

Первый заместитель Министра науки и высшего образования Российской Федерации



Земцов Дмитрий Игоревич

Проректор по развитию Дальневосточного федерального университета, лидер рабочей группы НТИ Кружковое движение

СТРУКТУРА И ПРИНЦИПЫ КОРПОРАТИВНОГО УПРАВЛЕНИЯ



**Песков Дмитрий
Николаевич**

Генеральный директор является единоличным исполнительным органом Платформы НТИ и назначается учредителями организации на 5 лет.

С 29.12.2018 г. генеральным директором назначен Песков Дмитрий Николаевич.

О деятельности Наблюдательного совета.

В 2019 году было проведено 2 заседания Наблюдательного совета в очной форме. Наблюдательный совет утвердил следующие документы: план деятельности АНО «Платформа НТИ» на 2019 год, смета расходов АНО «Платформа НТИ» на 2019 год, организационная структура АНО «Платформа НТИ» на 2019 год, предельная штатная численность сотрудников АНО «Платформа НТИ» на 2019 год, состав Дирекции АНО «Платформа НТИ», Финансовый план АНО «Платформа НТИ» на 2019 год, Положение о Комитете по стратегии и кадрам АНО «Платформа НТИ», Положение о контрольно-ревизионной комиссии АНО «Платформа НТИ».

В 2019 году Наблюдательным советом была одобрена сделка с заинтересованностью между АНО «Платформа НТИ» и АНО «Университет НТИ 2035» о предоставлении пожертвования денежных средств в размере 50 000 000 (пятьдесят миллионов) рублей, подлежащая обязательному одобрению в соответствии с частью 3 статьи 17 ФЗ «О некоммерческих организациях» от 12.01.1996 г. № 7-ФЗ и разделу 12 Устава АНО

«Платформа НТИ» (протокол заседания Наблюдательного совета АНО «Платформа НТИ» от «01» апреля 2019 г. № 1, рассматриваемый вопрос № 4). Основанием являлось то, что Д.Н. Песков, занимающий должность Генерального директора АНО «Платформа НТИ», одновременно является Председателем Наблюдательного совета АНО «Университет НТИ 2035».

В 2019 году на рассмотрение Наблюдательного совета не выносились сделки, сумма которых превышает 10% (десять процентов) от годового бюджета (годового финансового плана) Организации.

В соответствии с пунктом 13.2 Устава АНО «Платформа НТИ» проведён аудит годовой бухгалтерской (финансовой) отчетности за 2019 год. По мнению независимых аудиторов, бухгалтерская (финансовая) отчётность отражает достоверно во всех существенных отношениях финансовое положение АНО «Платформа НТИ» по состоянию на 31 декабря 2019 года и целевое использование средств за период с 01.01.2019 по 31.12.2019 в соответствии с российскими правилами составления бухгалтерской отчётности.

Дирекция Платформы НТИ является постоянно действующим коллегиальным органом управления, осуществляющим текущее руководство деятельностью организации. Члены Дирекции назначаются Наблюдательным советом организации из числа работников и лиц, не являющихся работниками организации на общественных началах. В 2019 году было проведено 10 заседаний Дирекции АНО «Платформа НТИ».

Компетенция Дирекции определена в статье 10 Устава Платформы НТИ.

Генеральный директор АНО «Платформа НТИ» осуществляет организацию текущей деятельности АНО «Платформа НТИ» и решение вопросов, не входящих в исключительную компетенцию Наблюдательного совета АНО «Платформа НТИ». Полномочия Генерального директора указаны в ст. 9 Устава Платформы НТИ.

Контрольные органы АНО «Платформа НТИ» - Контрольно-ревизионная комиссия является органом, осуществляющим контроль за финансово-хозяйственной деятельностью Платформы НТИ.

Контрольно-ревизионная комиссия Автономной некоммерческой организации «Платформа национальной технологической инициативы» действует в соответствии с Уставом и Положением о Контрольно-ревизионной комиссии в составе:

Ляшевич Елена Валерьевна

– Финансовый директор – Главный бухгалтер АНО «Агентство стратегических инициатив по продвижению новых проектов»;

Маланьина Елена Владимировна

Заместитель начальника Отдела анализа и прогноза специальных исследований в России и за рубежом, Секретарь контрольно-ревизионной комиссии;

Бокарева Лилия Георгиевна

Консультант (кандидат экономических наук);

Никифоров Андрей Викторович

Начальник Контрольно-ревизионного управления в сфере институтов развития и государственных активов Федерального казначейства (по представлению Министерства финансов Российской Федерации).



ПЛАТФОРМА НТИ В 2019 ГОДУ В ОСНОВНЫХ ЦИФРАХ

Главные показатели результативности работы АНО «Платформа НТИ» в 2019 году отражают рост эффективности взаимодействия между участниками экосистемы НТИ и темпы развития самой экосистемы.

В частности, количество уникальных пользователей, использующих сервисы, созданные и развиваемые Платформой НТИ, в 2019 году составило 868 тысяч человек при плане в 600 тысяч; количество созданных пространств коллективной работы «Точка кипения» достигло 88 при плане в 50; а годовой прирост участников мероприятий, организованных в «Точках кипения», составил 366%.

За 2019 год было запущено 9 новых перспективных рынков - AeroNet, AutoNet, MariNet, NeuroNet, HealthNet, FoodNet, EnergyNet, SafeNet и TechNet, в семи из которых были утверждены дорожные карты.

В целях популяризации Национальной технологической инициативы благодаря сервису «Информбюро 20.35» (ntinews.ru) за 2019 год в федеральных и региональных СМИ появилось 43 211 упоминаний об НТИ и компаниях и проектах — участниках НТИ, о них писали в зарубежных СМИ, говорили в интернете, на ТВ и на деловых радиостанциях. Информбюро подготовило порядка 450 информационных сообщений о людях НТИ и их достижениях.

При содействии и поддержке Платформы НТИ в 2019 году:

20 338

мероприятий, проведенных в системе Leader-ID

18 068

мероприятий, проведенных в Точках кипения

183 093

участников мероприятий в ТК

250 000

человек - ежемесячный охват социальных сетей

>220 000

участников Клубного движения

123 000

участников Олимпиады НТИ

>12500

Слушателей «Академии Наставников»

>2500

участников Школ Наставников

4768

участников хакатонов «Практики будущего»

>1500

школ по всей России, проводящих Уроки НТИ

>670

участников конкурса Tech-in-Media

22 500

участников офлайн-мероприятий (Весенний и Осенний Навигаторы, Остров 10-22, Баркемп и др.)

>4000

соглашений о сотрудничестве

>37 000

запросов на нетворкинг

89260

пользователей библиотеки знаний RF 20.35

74

новых экспертов в реестре НТИ

33

новых авторских блога на ntinews.ru

181

компания в реестре компаний НТИ

ОТЧЕТ О ВЫПОЛНЕНИИ КПЭ И ФИНАНСОВОГО ПЛАНА ЗА 2019 Г

5.1 Статус исполнения КПЭ по сервисам 2019 года

Сервисы	КПЭ	План 2019	Факт 2019 на 31.12.2019	% выполне- ния плана
C1. Стандарт цифрового следа	1. Количество партнеров-юридических лиц, заключивших соглашение с Платформой НТИ об обмене информацией	10	18	180%
	2. Количество пользователей, зарегистрированных в информационной системе Leader-ID в 2019 году	300 000	569 744	189,9%
C2. Точки кипения, развитие сообществ	1. Количество партнеров-устроителей пространств коллективной работы «Точка кипения», на конец периода	50	88	176%
	2. Количество пользователей, зарегистрированных в информационной системе Leader-ID и посетивших не менее одного мероприятия, проходившего в пространствах коллективной работы «Точка кипения» в 2019 году	150 000	183 093	122%
	3. Количество пользователей информационной системы Leader-ID – инициаторов мероприятий, организовавших не менее 4 (четырёх) мероприятий в пространствах коллективной работы «Точка кипения» в 2019 году (мероприятия должны быть зарегистрированы в информационной системе Leader-ID)	50	489	978%
	4. Количество мероприятий, зарегистрированных в информационной системе Leader-ID и проведенных в пространствах коллективной работы «Точка кипения» в 2019 году	3 000	8 880 *мероприятия с 10 и более участниками	296%
	5. Количество сетевых партнеров-инициаторов мероприятий в информационной системе Leader-ID, организовавших в 2019 году не менее 1 (одного) сетевого мероприятия с территориальным охватом не менее 3 (трех) городов присутствия пространств коллективной работы «Точка кипения» (мероприятия должны быть зарегистрированы в информационной системе Leader-ID; мероприятия должны проводиться в пространствах коллективной работы «Точка кипения»; между сетевым партнером и Платформой НТИ должно быть заключено соглашение о проведении сетевого мероприятия)	10	10 партнеров 16 сетевых мероприятий	100%
C3. Экспертиза и аналитика рынков	1. Количество экспертов в реестре экспертов НТИ, с которыми заключены соглашения	50	74	148%
	2. Количество компаний в реестре компаний НТИ, статус которым присвоен на основании решений рабочих групп	150	181	120,6%
	3. Количество продуктов (услуг) в реестре продуктов (услуг) НТИ, статус который присвоен на основании решений рабочих групп	150	185	123%
C4. Конструктор форматов (управление знаниями)	1. Количество уникальных пользователей информационной системы Leader-ID, использовавших базу знаний НТИ https://rf2035.net	50 000	89 260	178,5%
	2. Доля уникальных пользователей информационной системы Leader-ID, использовавших базу знаний НТИ https://rf2035.net , давших положительную оценку качеству базы знаний НТИ (от 4 до 5 баллов по пятибалльной шкале, где 1-мин, 5-макс по результатам независимого опроса, выборка – не менее 2500 человек)	30%	65,5% (2540 ответов)*	218%
	3. Число партнеров (юридических лиц, заключивших с Платформой НТИ соглашение о сотрудничестве), размещающих в базе знаний НТИ https://rf2035.net материалы на постоянной основе (1 раз в месяц и более)	10	14	140%
C5. Канон НТИ (институциональ- ное развитие НТИ)	1. Уровень удовлетворенности стейкхолдеров (участников экосистемы НТИ, использующих сервис) на основе опросов	60% (отношение коли- чества респонден- тов, ответивших утвердительно, к общему количеству респондентов)	93%*	155%
C6. Информбюро НТИ	1. Количество уникальных авторов блогов - лидеров общественного мнения в рубрике «Блоги экспертов» интернет-сайта www.ntinews.ru в 2019 году	25	33	132%
	2. Количество упоминаний НТИ, рынков НТИ, компаний и проектов НТИ в СМИ в 2019 году (по данным независимого рейтинга Медialogия https://www.mlg.ru)	35 000	45 951	131%
C7. Франшиза НТИ (сеть партнеров)	1. Количество партнеров (физических и юридических лиц), заключивших с Платформой НТИ соглашение о сотрудничестве, включающее предоставление участникам экосистемы НТИ методологической, информационной и иных видов поддержки	10	14	140%

* Опросы проведены в январе 2020 г., корректность следования методике подтверждена рабочей комиссией для независимой оценки опросных показателей результативности деятельности АНО «Платформа НТИ»

Тыс. руб.

Источники финансирования	План	Факт	% исполнения
I. Бюджетные средства (субсидия Министерства науки и высшего образования РФ)	400 000 ¹	377 012	94 %
II. Внебюджетные средства	400 000	402 739	101 %
1. Взнос учредителя АНО «Агентство стратегических инициатив по продвижению новых проектов» (перечисления 2019 г.)	400 000	400 000	100 %
2. Внебюджетный доход		2 739	
ИТОГО:	800 000	779 751	98 %
Переходящий остаток на 1 квартал 2020 г. (II. Внебюджетные средства)	-40 000	-152 773	382 %
ИТОГО ИСТОЧНИКИ ФИНАНСИРОВАНИЯ :	760 000	626 978	83 %

¹ На 25.05.2020 г. объем субсидии составляет 378 244 тыс. рублей и включает в себя кассовое исполнение в размере 348 592 тыс. руб. и подтвержденные резервы по обязательствам 2019 г., планируемые к использованию в 2020 г. в размере 29 652 тыс. руб.

6.2. ФАКТИЧЕСКОЕ ИСПОЛНЕНИЕ ФИНАНСОВОГО ПЛАНА 2019 г.

ФИНАНСОВЫЙ ПЛАН 2019 г.

ФАКТ 2019 г.

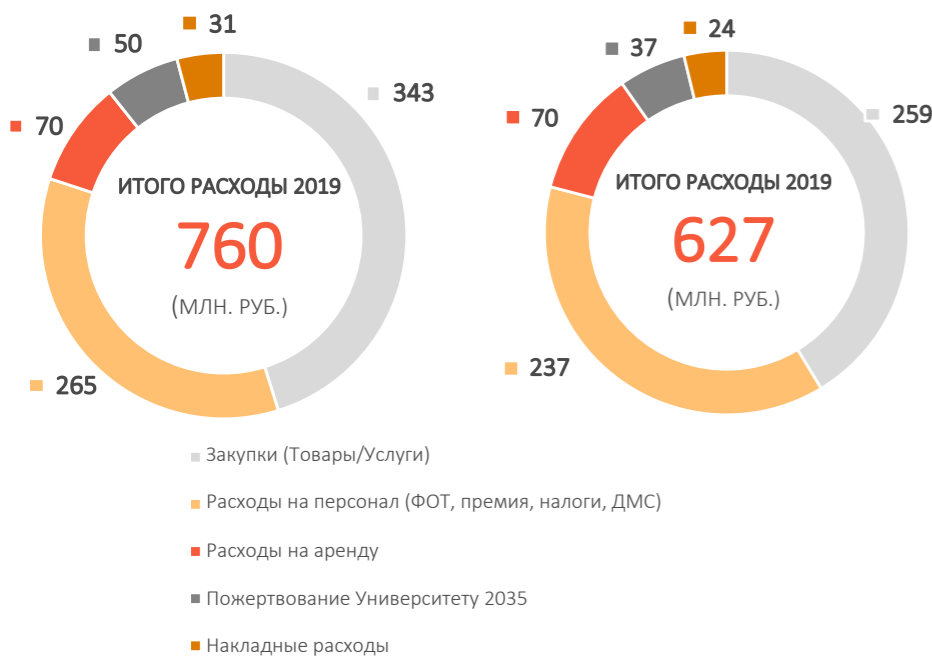

83%

Процент исполнения финансового плана 2019

Тыс. руб.

СЕРВИСЫ	Операционные программы развития	Субсидия МОН			Внебюджетные средства			ИТОГО		
		Бюджет	Факт	% Исполнения	Бюджет	Факт	% Исполнения	Бюджет	Факт	% Исполнения
C1_Стандарт цифрового следа	Итого C1:	17 441	17 098	98%	45 475	41 533	91%	62 916	58 632	93%
C2_Точки кипения, развитие сообществ	Итого C2:	144 563	135 472	94%	78 242	39 216	50%	222 805	174 688	78%
	Точки кипения	114 144	111 358	98%	60 484	21 572	36%	174 629	132 930	76%
	Развитие сообществ	30 419	24 114	79%	17 758	17 644	99%	48 177	41 758	87%
C3_Экспертиза и аналитика рынков	Итого C3:	28 462	26 861	94%	19 198	17 776	93%	47 660	44 636	94%
C4_Конструктор форматов	Итого C4:	19 892	14 779	74%	7 466	3 064	41%	27 358	17 843	65%
C5_Канон НТИ	Итого C5:	5 140	4 833	94%	45 000	30 786	68%	50 140	35 619	71%
C6_Информбюро НТИ	Итого C6:	43 814	40 335	92%	33 503	30 637	91%	77 318	70 971	92%
C7_Франшиза НТИ	Итого C7:	5 999	3 540	59%	345	345	100%	6 345	3 885	61%
C8_Управление развитием программы "Платформа НТИ" и обеспечение деятельности	Итого C8:	134 688	134 094	100%	130 770	86 609	66%	265 458	220 704	83%
	Управление	33 132	33 111	100%	82 388	62 970	76%	115 519	96 081	83%
	Поддержка и обеспечение операций	74 321	74 294	100%	25 865	18 696	72%	100 186	92 990	93%
	ИТ системы и решения	27 235	26 689	98%	22 518	4 944	22%	49 752	31 633	64%
ИТОГО:		400 000	377 012	94%	360 000	249 966	69%	760 000	626 978	83%

6.3. ФАКТИЧЕСКОЕ ИСПОЛНЕНИЕ ФИНАНСОВОГО ПЛАНА ЗА СЧЕТ СРЕДСТВ СУБСИДИИ МОН В РАЗРЕЗЕ ГРУПП РАСХОДОВ

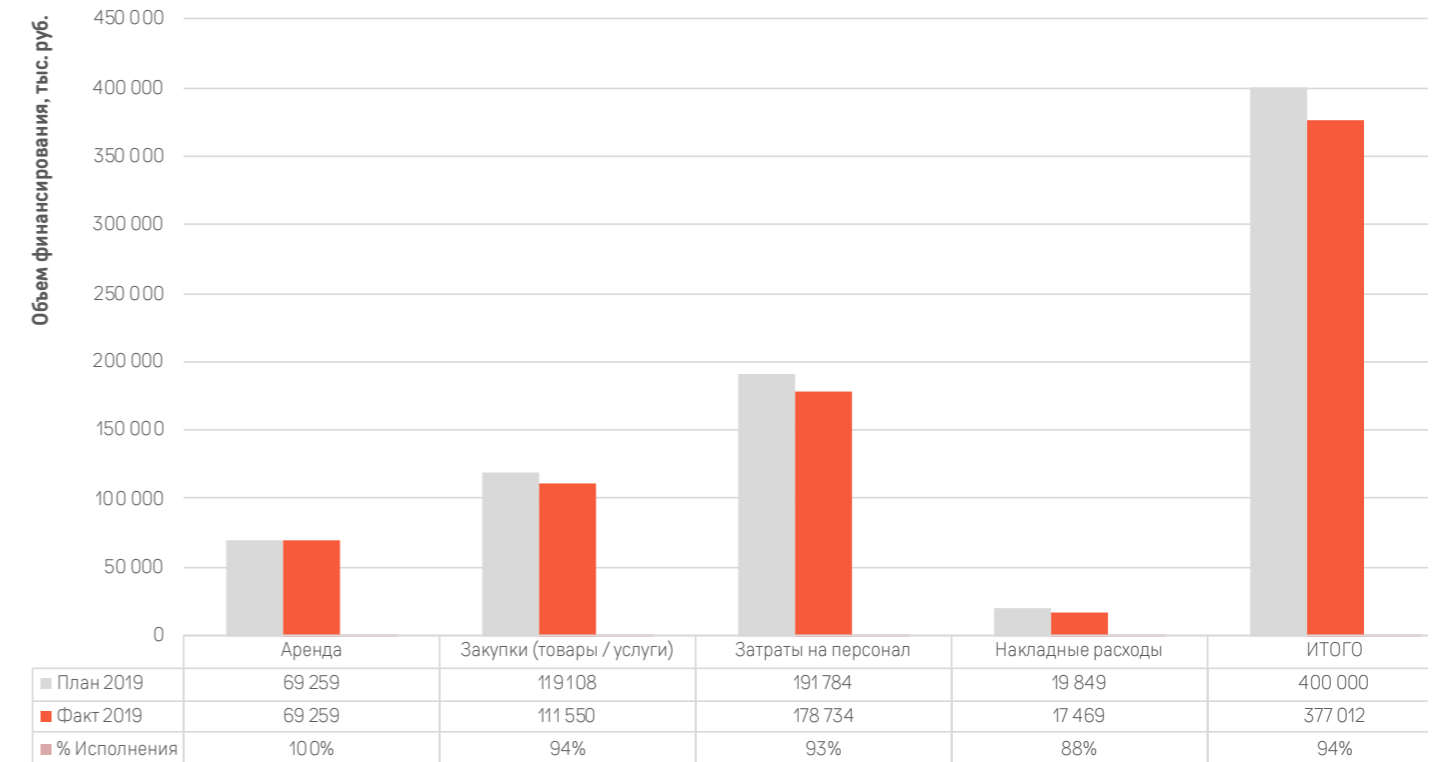

Бухгалтерский баланс на 31 декабря 2019 г

Организация		АВТОНОМНАЯ НЕКОММЕРЧЕСКАЯ ОРГАНИЗАЦИЯ «ПЛАТФОРМА НАЦИОНАЛЬНОЙ ТЕХНОЛОГИЧЕСКОЙ ИНИЦИАТИВЫ»		Форма по ОКУД	0710001		
Идентификационный номер налогоплательщика		ИНН		Дата (число, месяц, год)	31	12	2019
Вид экономической деятельности		Исследование конъюнктуры рынка и изучение общественного мнения		по ОКПО	35421206		
Организационно-правовая форма / форма собственности		Автономные некоммерческие организации / Частная собственность		ИНН	7703469180		
Единица измерения		в тыс рублей		по ОКВЭД 2	73 20		
Местонахождение (адрес)		121105, Москва, Территория Сколково Инновационного центра, ул Нобеля, д 1, эт /пом 3/IV		по ОКФС	71400	16	
				по ОКЕИ	384		

Бухгалтерская отчетность подлежит обязательному аудиту ДА Х НЕТ

Наименование аудиторской организации/фамилия, имя, отчетство (при наличии) индивидуального аудитора
ООО "Группа Финансы"

Пояснения	Наименование показателя	Код	На 31 декабря 2019 г	На 31 декабря 2018 г	На 31 декабря 2017 г
АКТИВ					
I. ВНЕОБОРОТНЫЕ АКТИВЫ					
III 1	Нематериальные активы	1110	47 332	-	-
	Результаты исследований и разработок	1120	-	-	-
	Нематериальные поисковые активы	1130	-	-	-
	Материальные поисковые активы	1140	-	-	-
III 2	Основные средства	1150	23 643	-	-
	Доходные вложения в материальные ценности	1160	-	-	-
	Финансовые вложения	1170	-	-	-
	Отложенные налоговые активы	1180	-	-	-
III 3	Прочие внеоборотные активы	1190	6 187	-	-
	Итого по разделу I	1100	77 162	-	-
II ОБОРОТНЫЕ АКТИВЫ					
III 5	Запасы	1210	3 614	-	-
	Налог на добавленную стоимость по приобретенным ценностям	1220	-	-	-
III 6	Дебиторская задолженность	1230	35 227	-	-
	в том числе				
	Расчеты с поставщиками и подрядчиками	12301	32 711	-	-
	Расчеты с покупателями и заказчиками	12302	-	-	-
	Расчеты с подотчетными лицами	12303	1 341	-	-
	Расчеты с разными дебиторами и кредиторами	12304	132	-	-
	Прочая дебиторская задолженность	12305	1 043	-	-
	Финансовые вложения (за исключением денежных эквивалентов)	1240	-	-	-
	Денежные средства и денежные эквиваленты	1250	152 773	-	-
III 7	Прочие оборотные активы	1260	104	-	-
	Итого по разделу II	1200	191 718	-	-
	БАЛАНС	1600	268 880	-	-

Пояснения	Наименование показателя	Код	На 31 декабря 2019 г.	На 31 декабря 2018 г.	На 31 декабря 2017 г.
ПАССИВ					
III. ЦЕЛЕВОЕ ФИНАНСИРОВАНИЕ					
	Паевой фонд	1310	-	-	-
	Целевой капитал	1320	-	-	-
III.8	Целевые средства	1350	168 199	-	-
	в том числе:				
	неиспользованные целевые средства, предназначенные для обеспечения целей некоммерческой организации	1351	167 233	-	-
III.8.1	чистая прибыль (убыток) от предпринимательской деятельности некоммерческой организации, предназначенная на финансовое обеспечение уставной деятельности	1352	966	-	-
	Фонд недвижимого и особо ценного движимого имущества	1360	70 975	-	-
	Резервный и иные целевые фонды	1370	-	-	-
	Итого по разделу III	1300	239 174	-	-
IV. ДОЛГОСРОЧНЫЕ ОБЯЗАТЕЛЬСТВА					
	Заемные средства	1410	-	-	-
	Отложенные налоговые обязательства	1420	-	-	-
	Оценочные обязательства	1430	-	-	-
	Прочие обязательства	1450	-	-	-
	Итого по разделу IV	1400	-	-	-
V. КРАТКОСРОЧНЫЕ ОБЯЗАТЕЛЬСТВА					
	Заемные средства	1510	-	-	-
III.9	Кредиторская задолженность	1520	20 859	-	-
	в том числе:				
	Расчеты с поставщиками и подрядчиками	15201	17 788	-	-
	Расчеты с покупателями и заказчиками	15202	-	-	-
	Расчеты по налогам и сборам	15203	321	-	-
	Расчеты по социальному страхованию и обеспечению	15204	-	-	-
	Расчеты с персоналом по оплате труда	15205	-	-	-
	Расчеты с подотчетными лицами	15206	732	-	-
	Расчеты с разными дебиторами и кредиторами	15207	2018	-	-
	Доходы будущих периодов	1530	-	-	-
III.16	Оценочные обязательства	1540	8847	-	-
	Прочие обязательства	1550	-	-	-
	Итого по разделу V	1500	29 706	-	-
	БАЛАНС	1700	268 880	-	-

Главный бухгалтер,
Представитель,
доверенность
№3/2020 от
31.01.2020г.

Казачковская И.В.
(расшифровка подписи)

28 марта 2020 г.





**Отчет о целевом использовании средств
за год 2019 г.**

Организация	АВТОНОМНАЯ НЕКОММЕРЧЕСКАЯ ОРГАНИЗАЦИЯ «ПЛАТФОРМА НАЦИОНАЛЬНОЙ ТЕХНОЛОГИЧЕСКОЙ ИНИЦИАТИВЫ»	Форма по ОКУД	0710003
Идентификационный номер налогоплательщика		Дата (год, месяц, число)	2019 12 31
Вид экономической деятельности	Исследование конъюнктуры рынка и изучение общественного мнения	по ОКПО	35421206
Организационно-правовая форма / форма собственности	Автономные некоммерческие организации / Частная собственность	ИНН	7703469180
Единица измерения:	в тыс. рублей	по ОКВЭД 2	73.20
		по ОККОПФ / ОКФС	71400 16
		по ОКЕИ	384

АУДИТОРСКОЕ ЗАКЛЮЧЕНИЕ

Учредителям АНО «Платформа Национальной технологической инициативы».

Мнение

Мы провели аудит прилагаемой бухгалтерской (финансовой) отчетности автономной некоммерческой организации «Платформа Национальной технологической инициативы» (ОГРН 1197700000376, 121105, г. Москва, Территория Сколково Инновационного центра, ул. Нобеля, д.1, эт./пом. 3/IV), состоящей из бухгалтерского баланса по состоянию на 31 декабря 2019 года, отчета о целевом использовании средств, пояснений к бухгалтерскому балансу и отчету о целевом использовании средств, включая основные положения учетной политики.

По нашему мнению, прилагаемая бухгалтерская (финансовая) отчетность отражает достоверно во всех существенных отношениях финансовое положение автономной некоммерческой организации «Платформа Национальной технологической инициативы» по состоянию на 31 декабря 2019 года, целевое использование средств за 2019 год в соответствии с правилами составления бухгалтерской (финансовой) отчетности, установленными в Российской Федерации.

Основание для выражения мнения

Мы провели аудит в соответствии с Международными стандартами аудита (МСА). Наша ответственность в соответствии с этими стандартами описана в разделе «Ответственность аудитора за аудит бухгалтерской (финансовой) отчетности» настоящего заключения. Мы являемся независимыми по отношению к аудируемому лицу в соответствии с Правилами независимости аудиторов и аудиторских организаций и Кодексом профессиональной этики аудиторов, соответствующими Кодексу этики профессиональных бухгалтеров, разработанному Советом по международным стандартам этики для профессиональных бухгалтеров, и нами выполнены прочие иные обязанности в соответствии с этими требованиями профессиональной этики. Мы полагаем, что полученные нами аудиторские доказательства являются достаточными и надлежащими, чтобы служить основанием для выражения нашего мнения.

Пояснения	Наименование показателя	Код	За 2019г.	За 2018г.
	Остаток средств на начало отчетного года	6100	-	-
	Поступило средств			
	Вступительные взносы	6210	-	-
	Членские взносы	6215	-	-
	Целевые взносы	6220	811 365	-
	- целевые средства (субсидия МОН)	62201	348 592	-
	- целевые средства (денежные средства от учредителей)	62202	400 000	-
	- целевые средства (имущественный взнос от учредителей)	62203	62 773	-
	Добровольные имущественные взносы и пожертвования	6230	-	-
	Прибыль от приносящей доход деятельности	6240	966	-
	Прочие	6250	-	-
	Всего поступило средств	6200	812 331	-
	Использовано средств			
	Расходы на целевые мероприятия	6310	(140 467)	-
	в том числе:			
	социальная и благотворительная помощь	6311	-	-
	проведение конференций, совещаний, семинаров и т.п.	6312	(110 336)	-
	иные мероприятия	6313	(30 131)	-
	Расходы на содержание аппарата управления	6320	(382 809)	-
	в том числе:			
	расходы, связанные с оплатой труда (включая начисления)	6321	(245 813)	-
	выплаты, не связанные с оплатой труда	6322	(12 001)	-
	расходы на служебные командировки и деловые поездки	6323	(13 006)	-
	содержание помещений, зданий, автомобильного транспорта и иного имущества (кроме ремонта)	6324	(42 220)	-
	ИТ-услуги и прочие услуги связи	6325	(45 624)	-
	прочие	6326	(24 145)	-
	Приобретение основных средств, инвентаря и иного	6330	(83 402)	-
	Прочие	6350	(37 454)	-
	Всего использовано средств	6300	(644 132)	-
	Остаток средств на конец отчетного года	6400	168 199	-

Главный бухгалтер,
Представитель
(по доверенности
№3/2020 от
31.01.2020г.)



Казачковская Инга
Владимировна
(расшифровка подписи)

28 марта 2020г.

АУДИТОР КИШМЕРЕШКИН АНДРЕЙ ВИТАЛЬЕВИЧ
АТТЕСТАТ № 03-001370
ВЫДАН 22.05.2019

ЗАКЛЮЧЕНИЕ

За 2019 год в рамках Платформы были созданы и успешно протестированы инфраструктура и сервисы для нефинансовой поддержки технологических предпринимателей, команд, лидеров и проектов. Наша перспективная цель на 2020 и 2021 годы — порядковый рост количества и качества технологических команд и проектов с глобальными амбициями.

Для этого в ближайшие два года мы планируем значительно улучшить и дополнить существующие сервисы Платформы НТИ, и создать целый ряд новых: FaaS («Будущее как сервис»), SaaS («Сообщество как сервис»), рейтинговое агентство, сервис управления рисками, сервис экспортного продвижения и Национальный сетевой акселератор. Эти и другие сервисы будут созданы в широком партнерстве с участниками экосистемы НТИ.

Вся работа будет строиться в логике обновленных целей и задач НТИ 2.0, где главными приоритетами Платформы будут:

- переход к цифровой модели сборки сообществ и цифровым инструментам взаимодействия;
- увеличение вовлеченности в деятельность экосистемы НТИ регионов и научно-образовательной среды;
- развитие механизмов экспортной поддержки;
- объединение представителей бизнеса и экспертных сообществ для создания общего видения новых рынков, механизмов их запуска и развития, а также поиска новых моделей получения прибыли.

Наш главный принцип остаётся неизменным —

мы работаем и создаем инструменты поддержки для активных людей, которые хотят и могут создавать для страны успешное технологическое будущее.

ИНФОРМАЦИЯ О ЮРИДИЧЕСКОМ ЛИЦЕ

Полное наименование организации:
автономная некоммерческая организация «Платформа Национальной технологической инициативы»;

Сокращенное наименование организации:
АНО «Платформа НТИ»;

Дата государственной регистрации в качестве юридического лица «14» января 2019 года, номер **свидетельства о государственной регистрации: 1197700000376;**

Местонахождение:
121205, город Москва, территория Сколково инновационного центра, ул. Нобеля, дом 1, эт. 3, пом. IV;

Почтовый адрес:
123242, город Москва, Переулок Конюшковский М., д. 2;

Контактный телефон:
+7(495)690-91-29;

Адрес электронной почты:
info@nti.work;

Основной вид деятельности:
исследование конъюнктуры рынка и изучение общественного мнения.

ПЛАТФОРМА НТИ

ПРОСТРАНСТВО ВОЗМОЖНОГО

Годовой отчет
2019

