

# РЕВОЛЮ ЦИЈА В КОММЕР ЧЕСКОМ ТРАНСПОРТЕ

3  
2  
0  
2

## ВИБИ



# Продукт

## Электробайк



**Скорость 25 км/ч**



**Можно водить без прав  
нет штрафов. парковка везде.  
можно по велодорожкам**



**Запас хода аккумулятора 60 км  
диаметр г. Москвы 38,3 км**



**Грузоподъемность 200 кг  
1/2 от грузового авто**



**Не производит выбросов  
авто - 800 кг окиси углерода,  
40 оксида азота, 200кг  
различных углеводов**

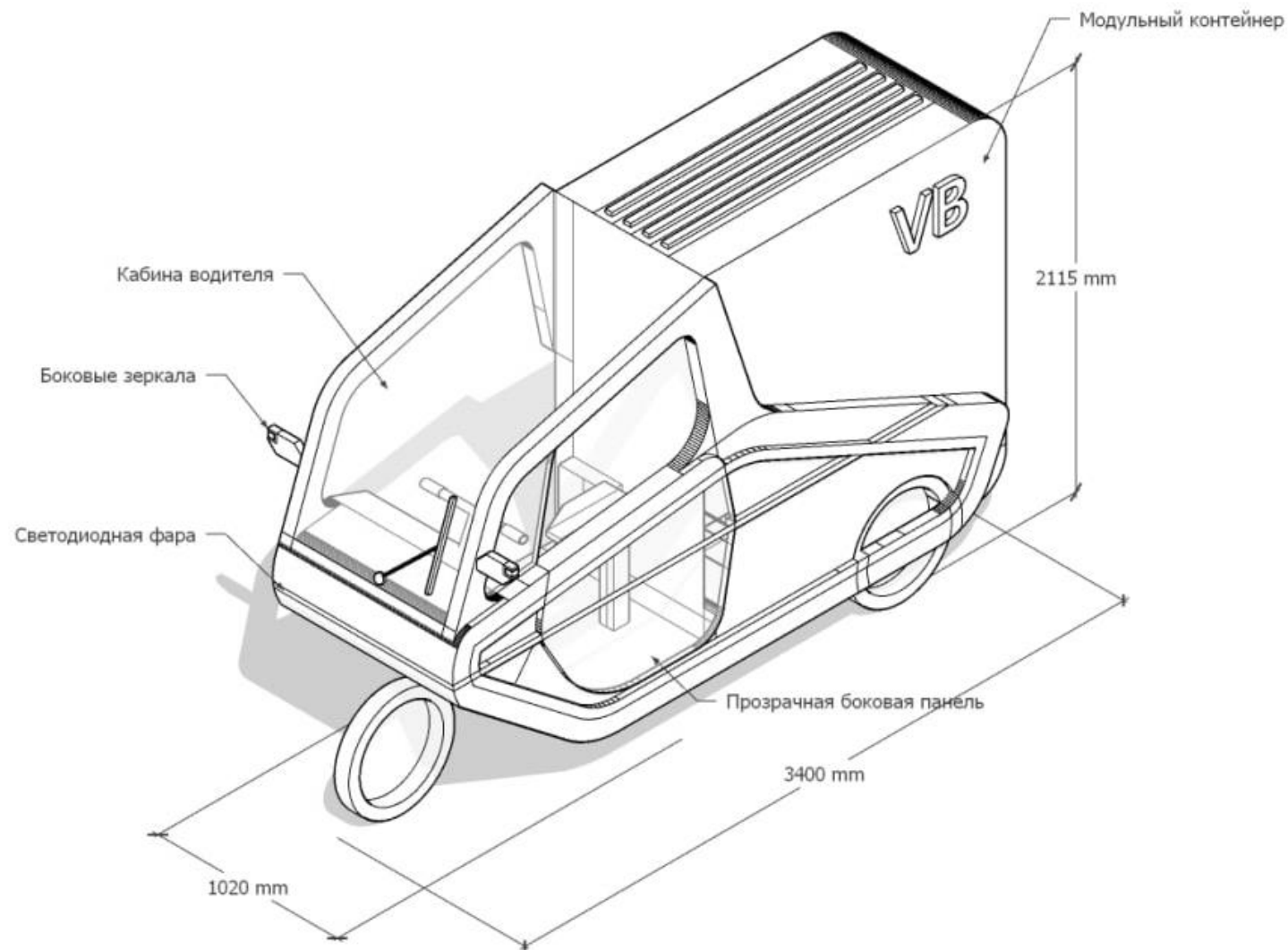

## Миссия VB

Мы предлагаем самые эффективные решения для городской логистики, начиная с одноместного грузового микроавтомобиля, созданного совместно с нашими клиентами и для них, для максимальной эффективности и удовольствия.



Парижское  
Соглашение



Транспортная  
Стратегия 2030



Проект  
«Энергия Москвы»

## The Guardian

Анализ показывает, что каргобайки доставляют на 60% быстрее по городу, не производя выбросов.

## Межрегиональная ассоциация курьерских служб

В документе указывается, что в 2022 году стоимость содержания автопарка выросла на 78–100% по сравнению с 2021 г.



## Анализ рынка 2022





# Анализ рынка срочной доставки

## Выделение целевой аудитории



**Вопрос:**  
Кто наш клиент?



# Анализ рынка срочной доставки

## Выделение целевой аудитории

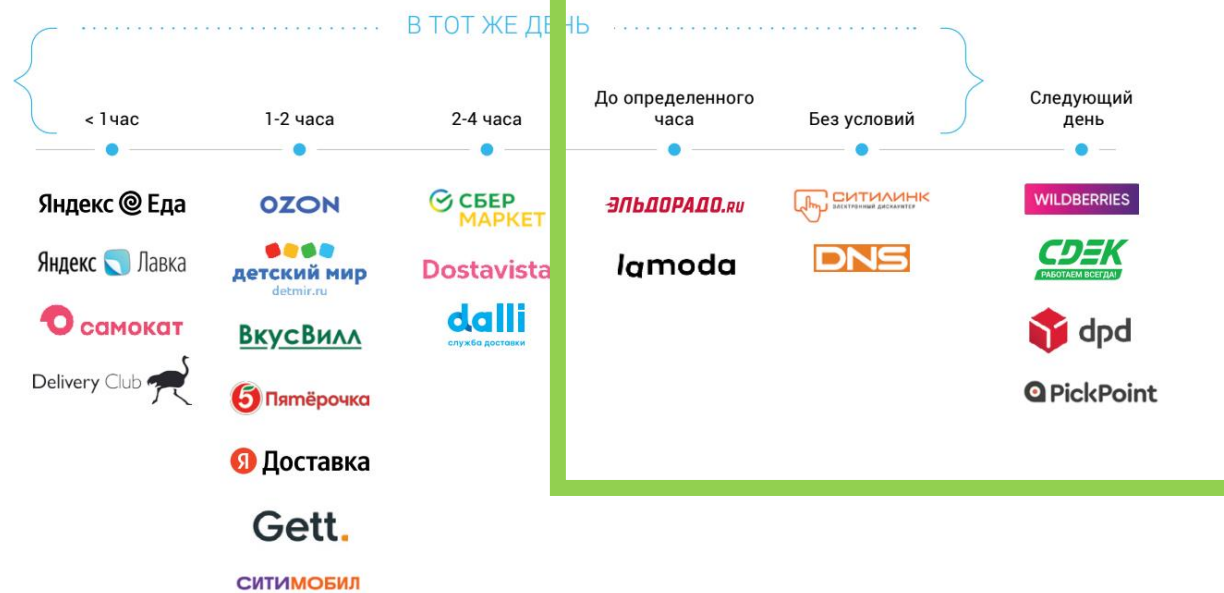

### Вывод:

На последней миле доставки виби наиболее эффективен при необходимости полной загрузки.





# Анализ конкурентов

## Ключевые игроки 2023

	ПРИСУТСТВИЕ НА РЫНКЕ РФ	ONO	Citkar	CityQ	Vok
Страна	нет	Германия	Германия	Норвегия	Эстония
Возраст	нет	7 лет	9 лет	3 года	5 лет
Основной вид деятельности	нет	каргобайк	каргобайк	каргобайк	каргобайк
Общий объём привлеченных инвестиций*	нет	1305млн	69,6 млн	27,8млн	10,7млн
Прибыль*	нет	165,25млн	0	1,67млн	6,3 млн

\*В российских рублях

### Анализ финансовой отчетности компаний показал:

Высокие издержки на персонал, комплектующие и оборудование снижает прибыльность и увеличивает стоимость европейских аналогов почти *вдвое*.

### Каргобайк:

Микроавтомобили такого типа – решение городской логистики последних 3-5 лет. Многие компании из числа конкурентов прошли переориентацию производства.



# Продукт

Инновации



**Скорость 25 км/ч**



**Можно водить без прав  
(законом считается велосипедом)**



**Запас хода аккумулятора 60 км**



**Грузоподъемность 200 кг**



**Не производит выбросов**

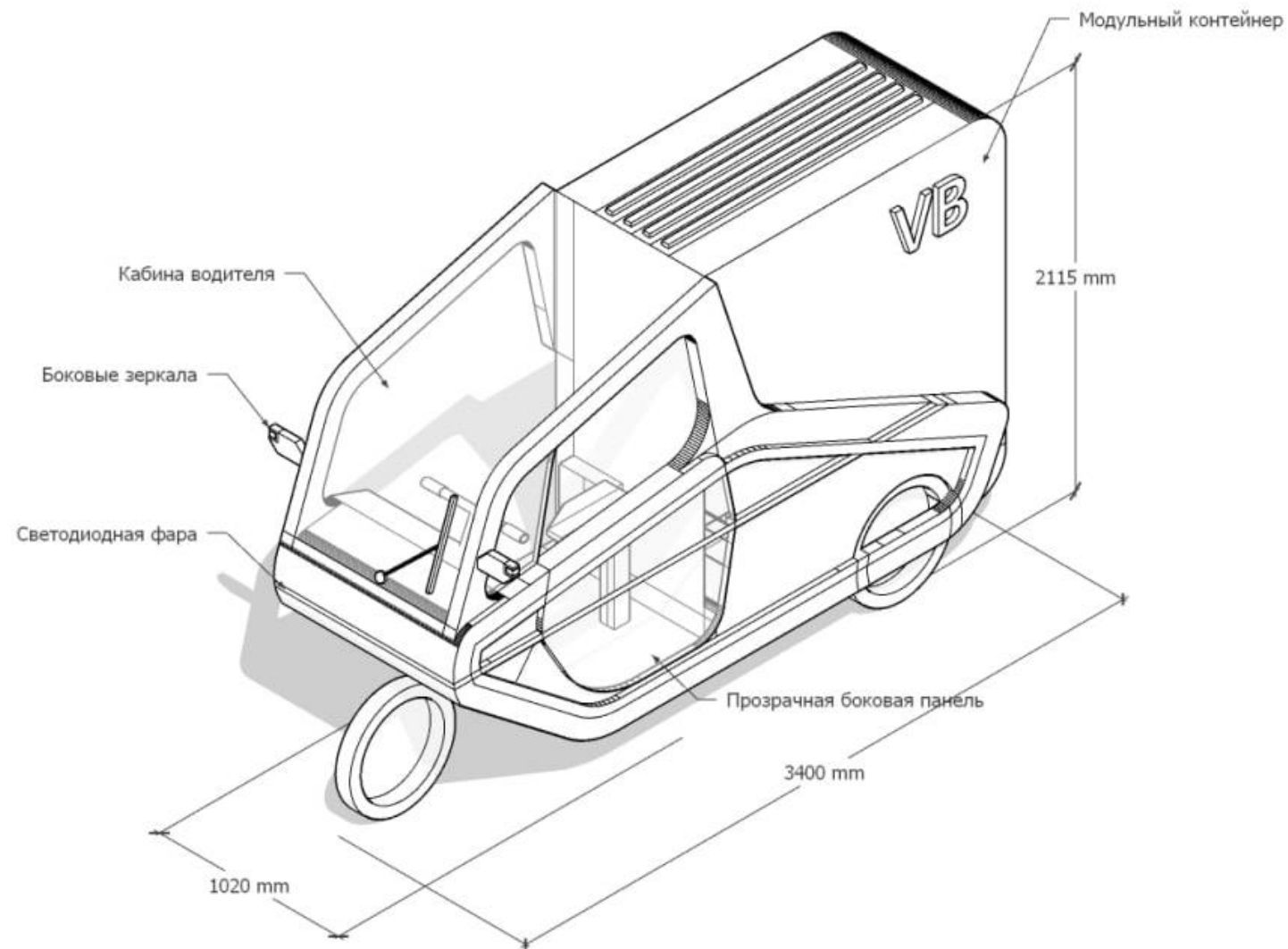



## Бизнес модель

Формула «виби»

**VB:**

ОБЫЧНЫЙ КУРЬЕР + **VB** = АВТОКУРЬЕР

**N:**

ОБЫЧНЫЙ КУРЬЕР + ОБУЧЕНИЕ + МАШИНА = АВТОКУРЬЕР

**VB**cost < **N**cost

**VB**speed > **N**speed





# Бюджет продаж

## Показатели

### Показатели

Привлекаемые инвестиции

	2023	2024	2025
Инвестиции	1 млн	30 млн	40 млн
Кредитование	-	10 млн	15 млн
Количество инвесторов	-	30	100
Средний размер инвестиций на инвестора	-	100 тыс	400 тыс
Рентабельность по ЧП	-	-15%	22%

### Показатели

Операционная деятельность

	2023	2024	2025
Доходы	1 млн	13 млн	40 млн
Расходы	1 млн	20 млн	10 млн
<i>Прибыль</i>	<i>0</i>	<i>-7 млн</i>	<i>23 млн</i>

**Выход на точку безубыточности через 2 года.**

**Выход на выручку в 2024 году.**

**При увеличении количества инвесторов растет средний размер инвестиций на одно предложение .**





## Дорожная карта

### Перечень

#### Этап 1.

*2 мес*

**Аванс: 200 000 руб**

- 1 Учреждение юридического лица, открытие расчетного счета + накладные расходы (оплата госпошлины, электронная подпись и тд)
- 2 TRL 3.
- 3 Вознаграждение заявителю

#### Этап 2.

*10 мес*

**Аванс: 800 000 руб**

- 1 Производство макета грузового электровелосипеда. Ходовая часть
- 2 Установка и тестирование электрических компонентов и системы передачи силы.
- 3 Проведение испытаний на дорогах и в реальных условиях эксплуатации.
- 3 MVP. Устранение выявленных проблем и улучшение продукта.
5. Патентование



# Команда



Разработчик

---

Ваня Ветров



Визионер

---

Валера Бойцов

# Команда



Юрисконсульт

---

Даня Сейдемейстер



Дизайнер

---

Ильдар Фаткуллин



# Команда



## Образование

Технический Университет Дрездена  
Машиностроение

Рурский Университет Бохума  
Экономическая Инженерия

ЮИ МИИТ (РУТ)  
Корпоративное Право

УГНТУ  
Архитектура

МЭИ  
Информатика и Вычислительная  
Техника

УГНТУ  
Корпоративные Финансы

РГГУ  
Корпоративное Право

УГНТУ  
Управление Строительством

## Что успели?

НИУ ВШЭ  
Экономика, Политика и Бизнес в Азии

Призер Всероссийской Олимпиады  
по Физике

Призер Международного  
инженерного конкурса  
«Formula Student»

Волонтер  
«Мосволонтер»

Призер Всероссийского  
Архитектурного конкурса  
«Арх-проект»

Капитан команды по  
Программированию Технического  
Университета Дрездена

Стажер в Правительстве Москвы

Волонтер  
«Открытые Инновации»

Призер Всероссийского  
Кубка по менеджменту  
«Управляй»

Программист в «Siemens»

Инженер в MotionLab.Berlin,  
Германия

Представитель ВУЗа  
на конференции  
«Корпоративное право»

Финалист Международного  
архитектурного конкурса  
«Разработка концепции  
кинотеатра будущего»

# Контакты



@ValeriyBoytsov



+7-981-768-90-99



temper177@gmail.com



АВТОНОМНАЯ НЕКОММЕРЧЕСКАЯ ОРГАНИЗАЦИЯ  
ДОПОЛНИТЕЛЬНОГО ПРОФЕССИОНАЛЬНОГО ОБРАЗОВАНИЯ  
«ФЕДЕРАЦИЯ ДЕТСКОГО ДЗЮДО И САМБО РЕСПУБЛИКИ БАШКОРТОСТАН»

450077, Республика Башкортостан, г. Уфа, ул. Октябрьской Революции, д. 23а, помещение 2/16  
ОГРН 1180280032096, ИНН 0274937927, КПП 027401001, ОГПО 29660904, ОКТОМО 8070160001

Генеральному директору  
Фонда содействия инновациям  
С.Г. Полякову

Уважаемый Сергей Геннадьевич!

АНО ДПО «Федерация детского дзюдо и самбо Республики Башкортостан» настоящим письмом подтверждает свою заинтересованность в сотрудничестве с Бойцовым Валерием Юрьевичем с целью реализации проекта «*вибио*».

Указанный проект важен для АНО ДПО «Федерация детского дзюдо и самбо Республики Башкортостан», поскольку проект ведет разработку грузового транспорта удовлетворяющего нашим производственным требованиям: цена, грузоподъемность, мобильность.

Директор



Р.Р. Галиев



# Управление товарами в пунктах выдачи

Клиент



Ритейл



Склад

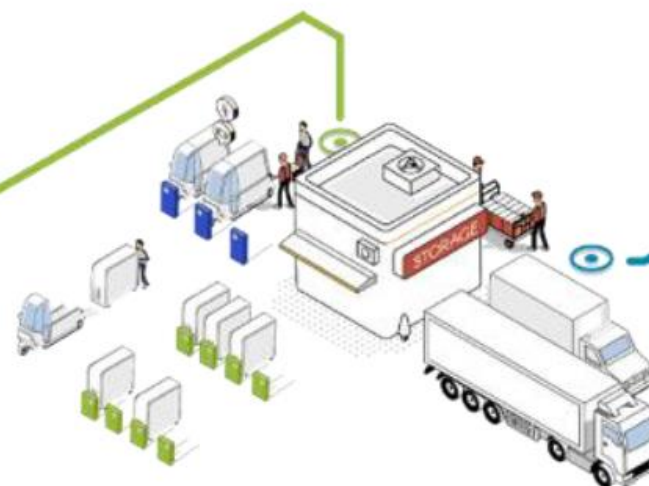

Производство

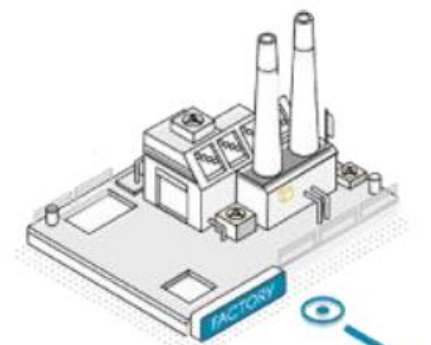

# Концепт

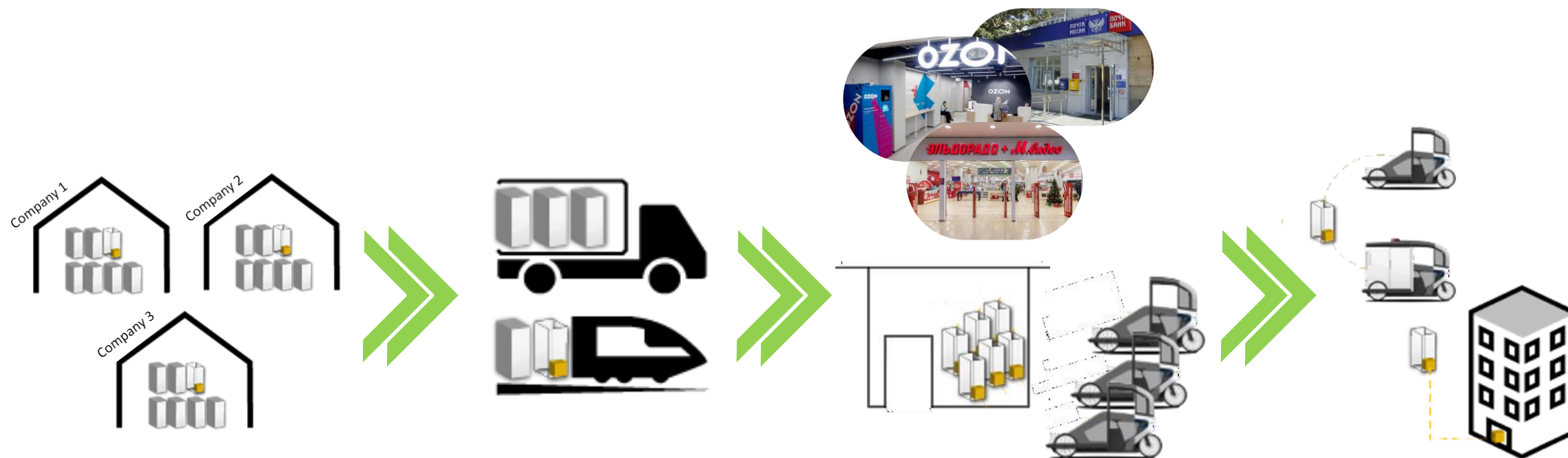

Компания берет  
товары/ контейнеры  
и загружает их

Товары транспортируются  
компаниями и непрерывно  
пополняют склады

Точка отправки  
товаров на складе

Доставка