

РЕВЕРС ИНЖИНИРИНГ

Санкционного оборудования

- РЕВЕРС-ИНЖИНИРИНГ и 3D сканирование
- ПРОИЗВОДСТВО (ЗИП и оборудования целиком)
- СЕРВИС (ремонт и обслуживание)

AV

ASVA ТЕН

Проблема

Более 20 лет импортное оборудование поставлялось во все отрасли промышленности и энергетики России

2022

Введение односторонних санкций в отношении Российской Федерации и ряда других стран.



С российского рынка ушли поставщики и производители импортного оборудования



Ликвидированы сервисные службы



Заблокированы поставки ЗИП



Блокируются банковских операций с дружественными странами во избежание обхода санкций



Отсутствие российских аналогов оборудования



ASVA TECH

x3

Выросла цена на импортное оборудование за 2 года

6+

Выросли сроки поставок



Отсутствует гарантия на поставленное оборудование

Комплекс решений

ООО «АСВАТЕХ» предлагает

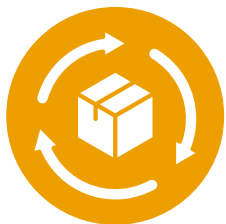

РЕВЕРС-ИНЖИНИРИНГ

Услуги

- ✓ 3D сканирование
- ✓ Разработка КД
- ✓ Разработка 3D модели

Результат

Копирование любого санкционного оборудования



ПРОИЗВОДСТВО

Услуги

- ✓ Разработка технологии
- ✓ Спектральный анализ
- ✓ Металлообработка
- ✓ Гальваника
- ✓ Термообработка

Результат

Изготовления ЗИП по чертежам, сборка



ГАРАНТИЯ

Даем ту же гарантию, что и завод изготовитель при условии соблюдения условия эксплуатации описанных в РЭ



СРОКИ

10 — 40 рабочих дней занимает реализация проектов в зависимости от сложности

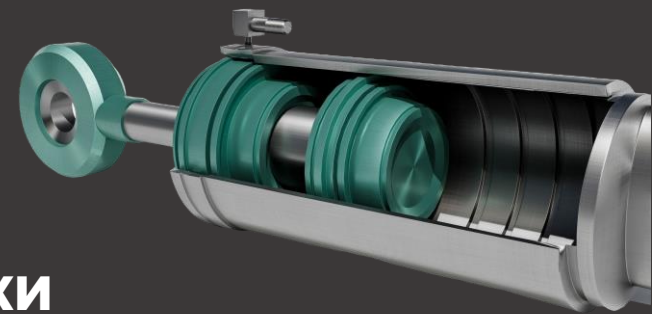

Этапы

Восстановления санкционного оборудования

01.

Получаем вышедшее из строя оборудование

02.

Разбираем, очищаем, дефектуем

03.

Разрабатываем комплект конструкторской документации

04.

Собираем оборудование

05.

Испытываем при возможности

06.

Упаковываем и отгружаем

07. ПОЛУЧАЕМ ПРИБЫЛЬ



Текущие результаты **КЕЙС**

Опыт решения «не решаемых» задач



ООО «Лукойл-ТРАНС»

Оказывают услуги по транспортировке топлива.

Передали нам на полное обслуживание объекты теплогенерации на одном из крупных транспортных узлов компании.

15 000 000

Руб. — экономия компании в 2024 году за счет ремонта вышедшего из строя оборудования



Текущие результаты

КЕЙС

Опыт решения «не решаемых» задач



**МУП ТО «УТВив №1»
МО СР**

Первый клиент
нашей компании!

Поставщик тепловой энергии
в Сургутском районе

20+

Шестеренчатых Французских насосов
Suntec TA2 и TA3 заказали в ремонт
за отопительный сезон
2023 — 2024

1 500 000+

Руб. — экономия



Изготавливаем

ООО «АСВАТЕХ» имеет опыт изготовления аналогов следующего оборудования

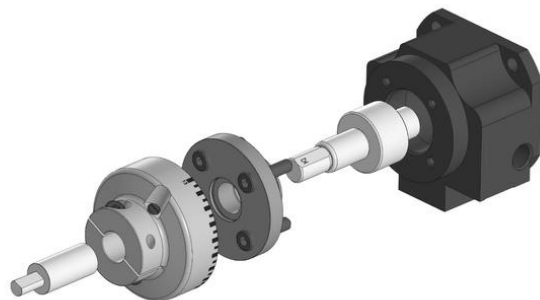

- ✓ Форсунки распыла топлива
- ✓ Ротационные соединения для паровых головок
- ✓ Проточные подогреватели топлива аналог Oilon
- ✓ Подпорные шайбы, огневые трубы и вентиляторы для горелок Oilon, Weishaupt, Saacke
- ✓ ЗИП

Ремонтируем



- ✓ Ротационные и блочные горелки пистолетного типа фирм: Saacke, Oilon, Weishaupt
- ✓ Распределители густой смазки Woerner
- ✓ Ротационные соединения KADANT JOHNSON
- ✓ Регуляторы давления, регулятора расхода и форсуночные узлы горелок.
- ✓ Топливные форсунки фирмы Fluidics

Интеллектуальная собственность

Компания
ООО «АСВАТЕХ» владеет



- ✓ КД на трехвинтовые и шестеренчатые насосы
С разными параметрами давления, расхода и назначения
- ✓ КД на ротационные соединения для паровых головок
- ✓ Собственное КБ
- ✓ Технологии ремонта насосов
- ✓ Команда механиков
- ✓ База клиентов на территории РФ и Белорусии

Команда

Асыллов
Рустам Наилевич



Директор

Соучредитель компании
Инженер конструктор
с 10 летним опытом
в области реинжиниринга
и машиностроения

Важнецов
Дмитрий Анатольевич



Директор по развитию

Соучредитель компании
Серийный предприниматель
Области компетенций: продажи
и маркетинг, переговоры,
построение и обучение команды

Кощеев
Илья Вениаминович



Директор по производству

Специалист по обработке материалов
Инженер механик с опытом работы
более 10 лет на промышленных
предприятиях пермского края

Контакты

Пришло время сотрудничать

В России есть грамотные инженеры!

В России есть производства!

Качество произведенного в России оборудования не отличается от импортных аналогов!

Поддержите Российских производителей!



Звоните или направляйте заявку на электронную почту

- Ремонт
- Разработка КД и 3D
- Производство аналогов импортного оборудования

 +7 965 579 57 79

 info@asvateh.ru

 г. Пермь, ул. Елькина д. 47

 asvateh.ru