

ERP # HRD

СИСТЕМА АВТОМАТИЗИРОВАННОГО РЕКРУТИНГА



АГЕНТСТВО
СТРАТЕГИЧЕСКИХ
ИНИЦИАТИВ

20.35
УНИВЕРСИТЕТ

ПЛАТФОРМА НТИ



МИНИСТЕРСТВО НАУКИ
И ВЫСШЕГО ОБРАЗОВАНИЯ
РОССИЙСКОЙ ФЕДЕРАЦИИ

ФОНД НТИ



A2022

СИТУАЦИЯ

РЫНОК
СОИСКАТЕЛЕЙ

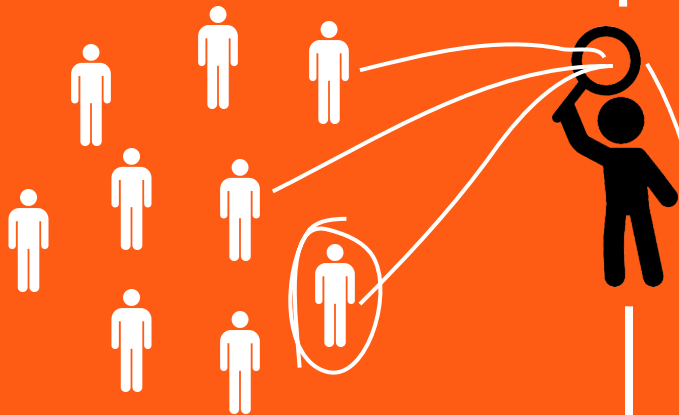

КОМПАНИЯ

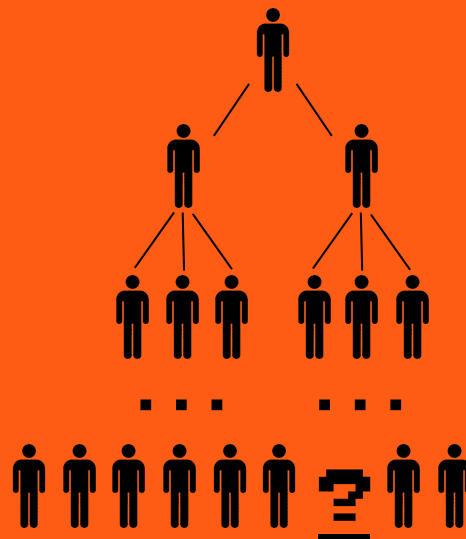

SUPERTEAM



**НЕОБЪЕКТИВНОСТЬ
КОГНИТИВНАЯ РАМКА
БЕЗОТВЕТСТВЕННОСТЬ**



> 19 дней
на закрытие вакансии

> 25% сотрудников
уходят в течении 1-го года

расходы на:

1. содержание рекрутера (софт + зп)
2. интервью и собеседования
3. адаптация сотрудников

x 4

Проблема:

человеческий фактор в рекрутменте снижает эффективность компании

ЧТО ДЕЛАТЬ?

ПЕРЕДАТЬ ФУНКЦИИ РЕКРУТЕРА
НЕЗАВИСИМОМУ ЭКСПЕРТУ

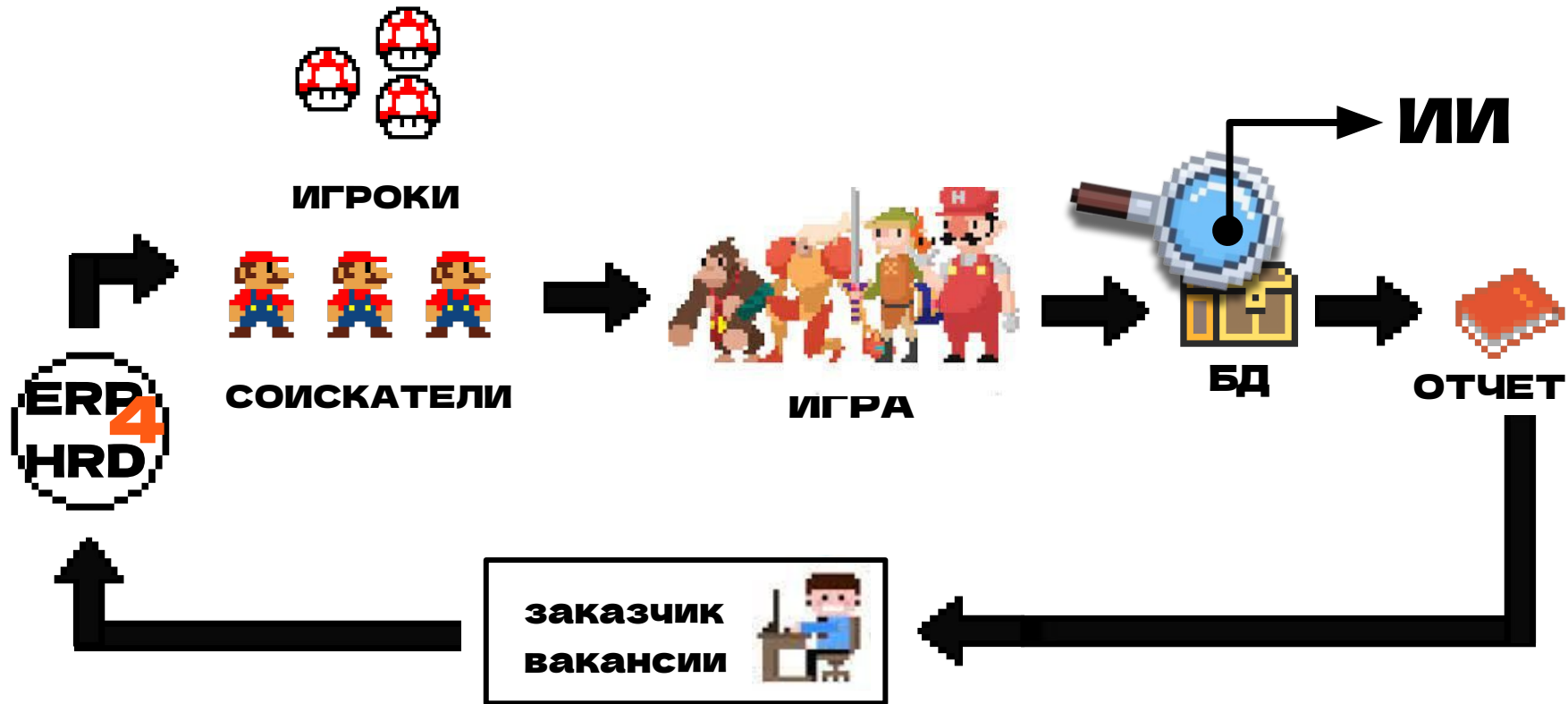

РЕКРУТЕР

ERP HRD⁴



утверждение
профиля вакансии

поиск резюме и
скрининг резюме

проведение интервью
- техническое
- ценностное

ранжирование
кандидатов

планирование
собеседований

оформление оффера

19 дней



создание профиля
вакансии

поиск и парсинг резюме

оценка кандидатов в
игре

формирование
рейтинга

наполнение расписания
собеседований

оформление оффера

1 день

Целевая аудитория

Потребители

- HRD
- топ-менеджмент
- собственник

отрасль

размер
компании

структура
компании

способ
закрытия
проблемы

Стейкхолдеры

- HR
- HRD
- рекрутеры
- менеджмент среднего звена
- кадровые агентства
- маркетинговые агентства

Ценностное предложение



ИЗБЕРЕМ ИДЕАЛЬНЫХ СОТРУДНИКОВ

- найдем лучшего среди лучших под стать компании и ее целям
- лучшие HR-практики по доступной цене для каждого сотрудника



СОКРАЩАЕМ РАСХОДЫ

- не платим рекрутерам
- сотрудники более эффективны в работе
- снижаем налогооблагаемую прибыль компании



УМЕНЬШАЕМ ШТАТ ДО ПРЕДЕЛА

- меньше рисков, связанных с человеческим фактором



“УБИВАЕМ” СРОКИ

- зарабатываем на экономии времени

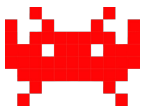

КОНКУРЕНТЫ

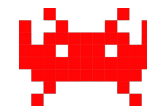

	emplay	SberQGame	emple.ai	ERP4HRD
ОЦЕНКА КАНДИДАТОВ				
СРЕДА РАБОТЫ РЕКРУТЕРА				
БАЗА СОИСКАТЕЛЕЙ				

Конкурентное преимущество: объективная оценка кандидата в бесшовной системе

ROAD MAP

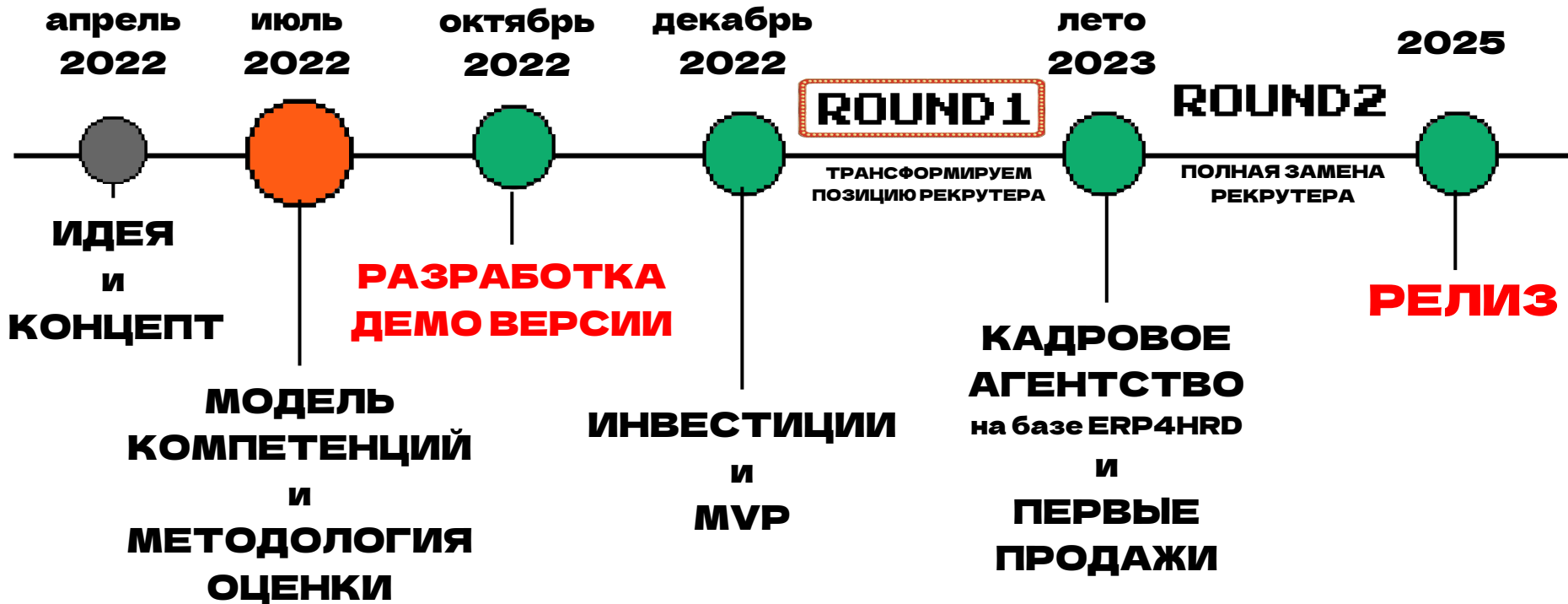

Ближайшие шаги

Образ MVP

ДЕМО ВЕРСИЯ

1. Зарегистрировать ООО
2. Собрать команду
3. Разработка
4. Поиск партнеров
5. Маркетинг
6. Выход на рынок

Игра, оценивающая 2 личных качества

3 мес.

0

Игра с квестами, провоцирующими проявление самых популярных личных качеств сотрудников
Первый заработок

7 мес.

1

ИИ, реализующий объективную оценку

Интерфейс, обеспечивающий настройку ИИ под конкретный заказ

1 мес.

2

Реализация формы сбора данных для перехода к round 2

1 мес.

3

Распределение бюджета

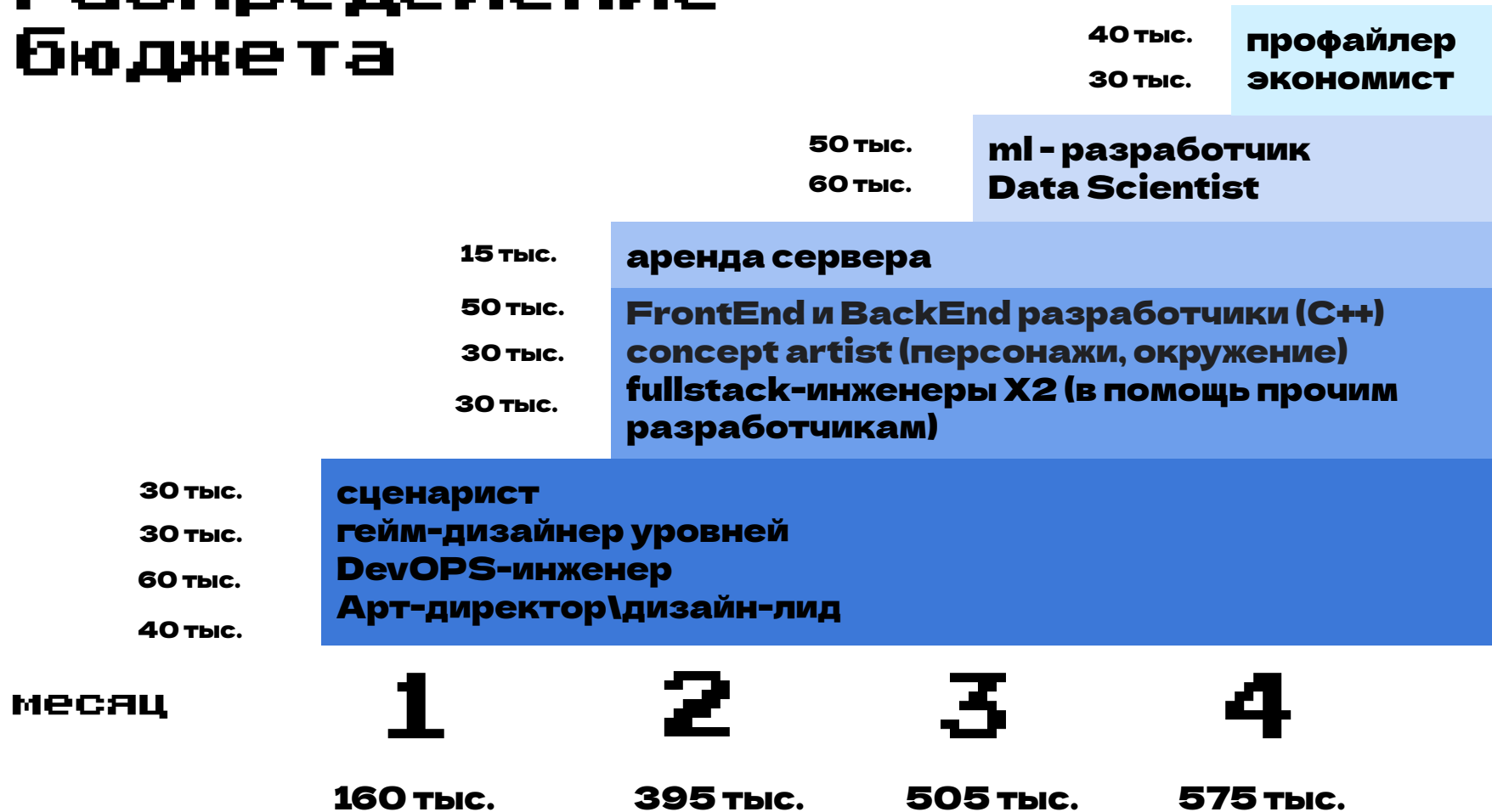

Текущие результаты

КАРТА КОМПЕТЕНЦИЙ

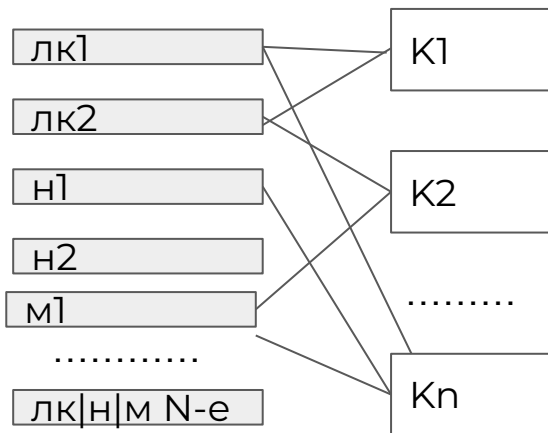

ДОГОВОРЕННОСТИ:

- АКТИОН
- GPARTNERS

The screenshot displays the ERP4HRD interface. The top section is titled "Текущие вакансии" (Current vacancies) and includes a search bar and buttons for "Календарь" (Calendar) and "История заявок" (Request history). Below this, a list of job listings is shown, including profiles for Марина Трофимова (бухгалтер, 1С), Ангелина Цыгикало (маркетолог в новый отдел), Игорь Иванов (senior java-dev), Никита Митрофанов (мастер чистоты в офис), Андрей Павлов (спец по BIGDATA), Станислав Горский (бизнес-консультант), Виолетта Станкевич (менеджер по продажам), and Андрей Павлов.

On the right side, a chat window is open with Ангелина Цыгикало. The chat history shows a message from Арина Шупенко dated 5 июня: "Арина, добрый день! Мы расширяемся и поэтому нам нужен крутой маркетолог! Заявку на вакансию заполнила, жду фидбек! Можем созвониться для обсуждения деталей) 10:51". Below this is a "ЗАЯВКА НА ПОДБОР" (Application for selection) card with details: "6 навыков 7 компетенций 9 лич. качеств". The chat continues with a message from Ангелина Цыгикало dated 6 июня: "Здравствуйте, Ангелина, спасибо! Добавила вам встречу в календарь! :) 11:09". This is followed by a "Видеозвонок, 22 минуты 30 секунд" (Video call, 22 minutes 30 seconds) indicator. On 8 июня, another message from Ангелина Цыгикало: "Приветствую! По вашему запросу есть 9 кандидатов. Готовы просмотреть отчеты? 14:36". The chat input field at the bottom says "Напишите сообщение..." (Write a message...).

ИНТЕРФЕЙС ERP4HRD

РЫНОК

услуг по подбору персонала в РФ

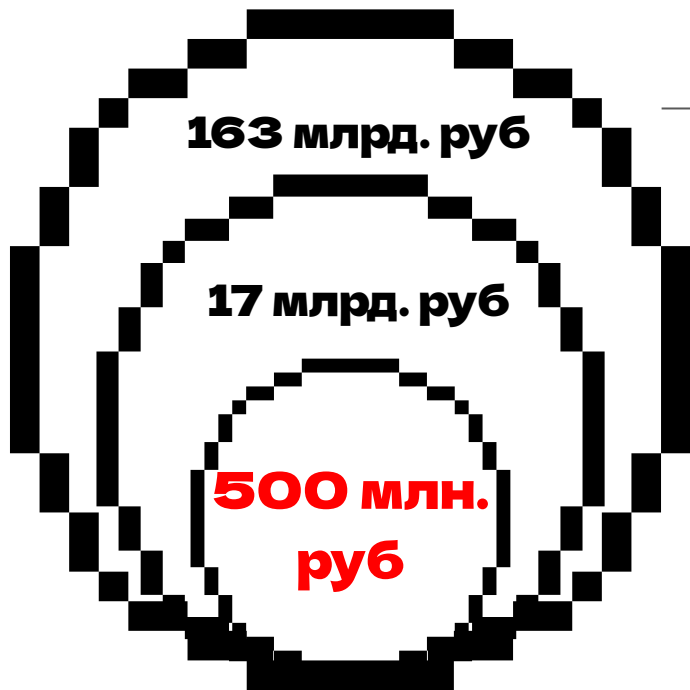

общий рынок услуг по подбору персонала

рынок услуг, предоставляемых рекрутами внутри компаний

достижимый объем рынка на этапе релиза, при предоставлении услуг подбора 1000 компаний

РЕЛИЗ

ФИНАНСЫ И БИЗНЕС-МОДЕЛИ

ИГРА

B2C

**ВНУТРИГРОВЫЕ
ПРОДАЖИ**

РЕКЛАМА

СРЕДНИЙ ЧЕК В ГОД:

**ЗАВИСИТ ОТ ТИПА И КОЛ-ВА
ОКАЗЫВАЕМЫХ УСЛУГ**

ERP4HRD

B2B

ПОДПИСКА

**СРЕДНИЙ ЧЕК В ГОД:
500 тыс.руб**

КОМАНДА

Эксперт по финансам

Эксперт по технологиям



**Цыгикало
Ангелина**

♥ методология
♥ разработки продуктов
GameDev, Web-
разработка



СЕО

Эксперт по HR-методикам

Эксперт по бизнес-модели



**Шупенко
Арина**

♥ методология
♥ разработки продуктов
модератор и игротехник
МШУ Сколково



СЕО

FINISH HIM !!

АРИНА

Инвестиции не
предлагать... могу
не отказаться...



@ARINA_SHUPENKO

+79183669328

arina.shupenko@gmail.com



Риски



НИКТО НЕ БУДЕТ ИГРАТЬ В ИГРУ

как сделать игру интересной?



**ОТВЕТСТВЕННОСТЬ ЗА РЕКРУТЕРОВ,
ПОТЕРЯВШИХ РАБОТУ**

чему учить людей?



УТЕЧКА ПЕРСОНАЛЬНЫХ ДАННЫХ

как защитить данные?



ОТБОР НЕПОДХОДЯЩИХ КАНДИДАТОВ

как урегулировать ситуацию?



**КАНДИДАТЫ НЕ БУДУТ ПРОХОДИТЬ
СОБЕСЕДОВАНИЕ В ФОРМАТЕ ИГРЫ**

как получить лояльность?

Технические решения

Игровой движок: Amazon Lumberyard

- радикально сокращает время создания многопользовательского игрового сервера – с тысяч часов до нескольких минут
- графические технологии Lumberyard позволяют создавать изображения высокой четкости и почти фотографической точности, а также потрясающие эффекты
- упрощенная интеграция с Twitch, как с одним из каналов продвижения
- Бесплатное пользование

Облачный гейминг



min тех. требования
с пользовательской
стороны:

- ПК
- Стабильно хорошее интернет-соединение
- ОС Windows 10

Machine Learning

Искусственный
интеллект

Big Data

ВЫГОДНОЕ ПРЕДЛОЖЕНИЕ!

- **экспертизу (методологов, HR, HRD)**
- **партнеров, готовых тестировать на своей площадке наше решение**
- **потенциальных клиентов для `custdev`**

меняем на хорошее настроение :)