



EcoTones

Colors from Nature

РАЗРАБОТКА СОВРЕМЕННОГО
ОБОРУДОВАНИЯ ДЛЯ
ПРОИЗВОДСТВА
ЛАКОКРАСОЧНЫХ МАТЕРИАЛОВ И
ЗАПУСК ПРОИЗВОДСТВА
ЭКОЛОГИЧЕСКИ ЧИСТОЙ КРАСКИ



ОПИСАНИЕ ПРОЕКТА

ЦЕЛЬ

РАЗРАБОТКА И ЗАПУСК ПРОИЗВОДСТВА ЭКОЛОГИЧЕСКИ ЧИСТОЙ КРАСКИ НА МОБИЛЬНОМ ОБОРУДОВАНИИ ПОЛНОГО ЦИКЛА С ПОДДЕРЖКОЙ ИНДУСТРИАЛЬНОГО ИНТЕРНЕТА ВЕЩЕЙ

РЕЗУЛЬТАТЫ ПРОЕКТА И ТРЕБОВАНИЯ К НИМ

ВЫВОД НА РЫНОК СЕРТИФИЦИРОВАННОГО ПРОДУКТА, УДОВЛЕТВОРЯЮЩЕГО СТАНДАРТАМ ЭКОЛОГИЧЕСКОЙ БЕЗОПАСНОСТИ И СОВРЕМЕННОГО ОБОРУДОВАНИЯ ДЛЯ ПРОИЗВОДСТВА ЛКМ С ПОДДЕРЖКОЙ ТЕХНОЛОГИИ IIOT

КАКУЮ ПРОБЛЕМУ РЕШАЕТ НАША КРАСКА

АЛЛЕРГИЧЕСКИЕ РЕАКЦИИ
У ДЕТЕЙ И ЖИВОТНЫХ

ДОМИНИРОВАНИЕ
АКРИЛОВЫХ КРАСОК НА
РЫНКЕ

ВРЕДНЫЕ ИСПАРЕНИЯ ПРИ
ПОКРАСКЕ И ВЫСЫХАНИИ

НЕОБХОДИМОСТЬ СИЗ
ДАЖЕ В ХОРОШО
ПРОВЕТРИВАЕМЫХ
ПОМЕЩЕНИЯХ

ЦЕНА КРАСКИ ЗАВИСИТ
ОТ СТОИМОСТИ
НЕФТЕПРОДУКТОВ

БОЛЬШОЙ УГЛЕРОДНЫЙ
СЛЕД ОТ
ТРАДИЦИОННОГО
ПРОИЗВОДСТВА



ЦЕЛЕВАЯ АУДИТОРИЯ В2С

ЛЮДИ С ДОМАШНИМИ
ЖИВОТНЫМИ

СЕМЬИ С ДЕТЬМИ

ЭКОЛОГИЧЕСКИ
ОТВЕТСТВЕННЫЕ ЛЮДИ



ОТЛИЧИТЕЛЬНЫЕ ОСОБЕННОСТИ КРАСКИ

НИЗКАЯ ЦЕНА

САМЫЙ ХОДОВОЙ И
ДОСТАТОЧНЫЙ ОБЪЕМ

МАТОВАЯ ТЕКСТУРА

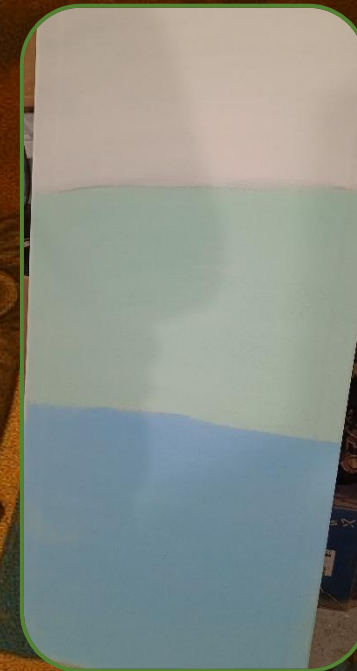

ЭКООТВЕТСТВЕННЫЙ
БРЕНД

УНИКАЛЬНЫЙ ДИЗАЙН

ВЫСОКАЯ
УКРЫВИСТОСТЬ

КАКУЮ ПРОБЛЕМУ РЕШАЕТ ОБОРУДОВАНИЕ

A whimsical illustration of a hedgehog with its eyes closed, pouring blue paint from a large, ornate wooden barrel into a small wooden mug. The barrel is filled with oranges and has a wooden spout. The background is a warm, patterned brown.

НЕПОСТОЯНСТВО
ХАРАКТЕРИСТИК В
РАЗНЫХ БАНКАХ КРАСКИ

НЕВОЗМОЖНОСТЬ
КОНТРОЛЯ КАЧЕСТВА

ЦЕННИК НА КРАСКУ
ЗАВИСИТ ОТ
МНОЖЕСТВА НАЦЕНОК

ПРИГОТОВЛЕНИЕ
НЕОБХОДИМОГО ОБЪЕМА
ЗА 1 РАЗ

КАЧЕСТВО
ПОДДЕРЖИВАЕТСЯ САУ С
ПОДДЕРЖКОЙ IIOT

НИЗКАЯ СТОИМОСТЬ
ПРОИЗВЕДЕННОЙ КРАСКИ

ЦЕЛЕВАЯ АУДИТОРИЯ B2B

СТРОИТЕЛЬНЫЕ
КОМПАНИИ

ДИЗАЙНЕРЫ

МАСТЕРА ПО ДЕРЕВУ



ТЕХНИЧЕСКОЕ РЕШЕНИЕ ОБОРУДОВАНИЯ

Контроллер
дисольвера

Запуск



Стоп



Температура дна

27.3 °C

Температура стенок

28.8 °C

Температура крышки

29.3 °C

Обороты двигателя

1468 RPM

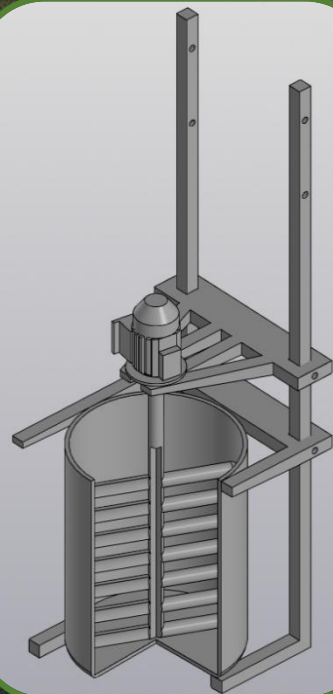

САУ С ТЕХНОЛОГИЕЙ
ИНДУСТРИАЛЬНОГО
ИНТЕРНЕТА ВЕЩЕЙ

ОБОРУДОВАНИЕ ПОЛНОГО
ЦИКЛА

ВОЗМОЖНОСТЬ ЛЕГКОЙ
ТРАНСПОРТИРОВКИ

АНАЛИЗ РЫНКА МЕЛОВЫХ КРАСОК НА МАРКЕТПЛЕЙСЕ WILDBERRIES

ТИПЫ КРАСОК ПО СУММЕ ЗАКАЗОВ

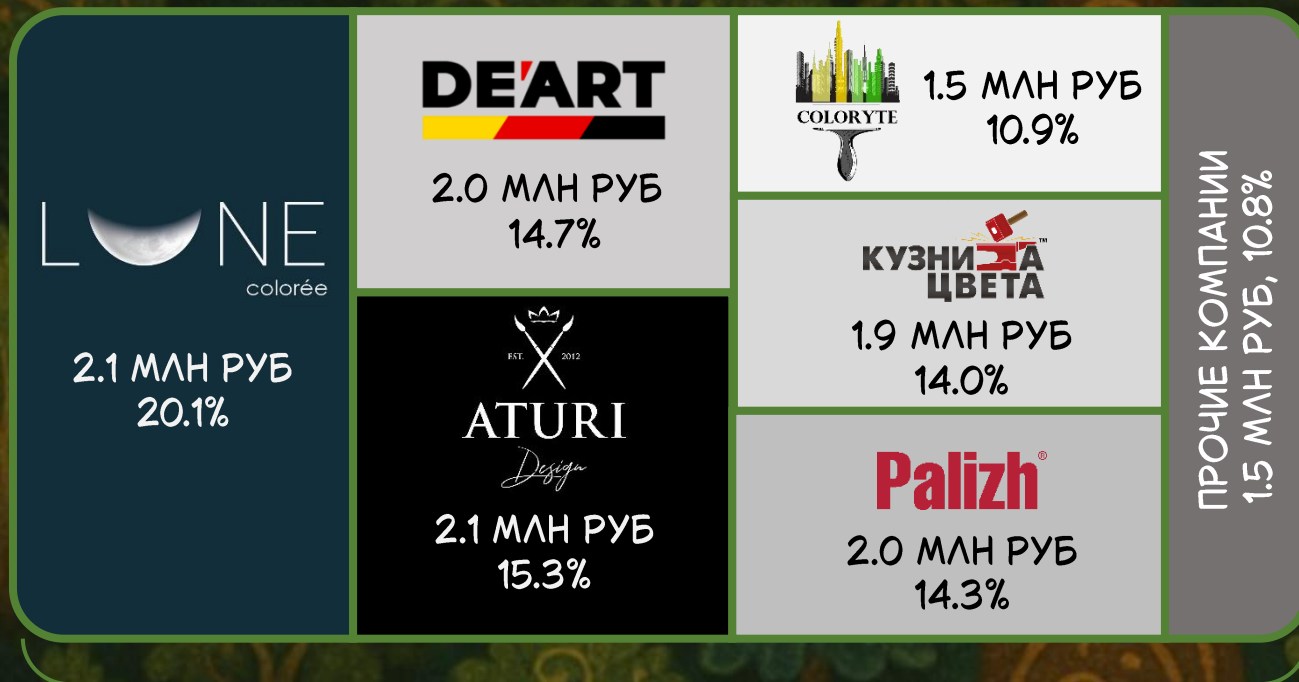

ОБЩИЙ РАЗМЕР РЫНКА КРАСОК 13.7 МЛН РУБ

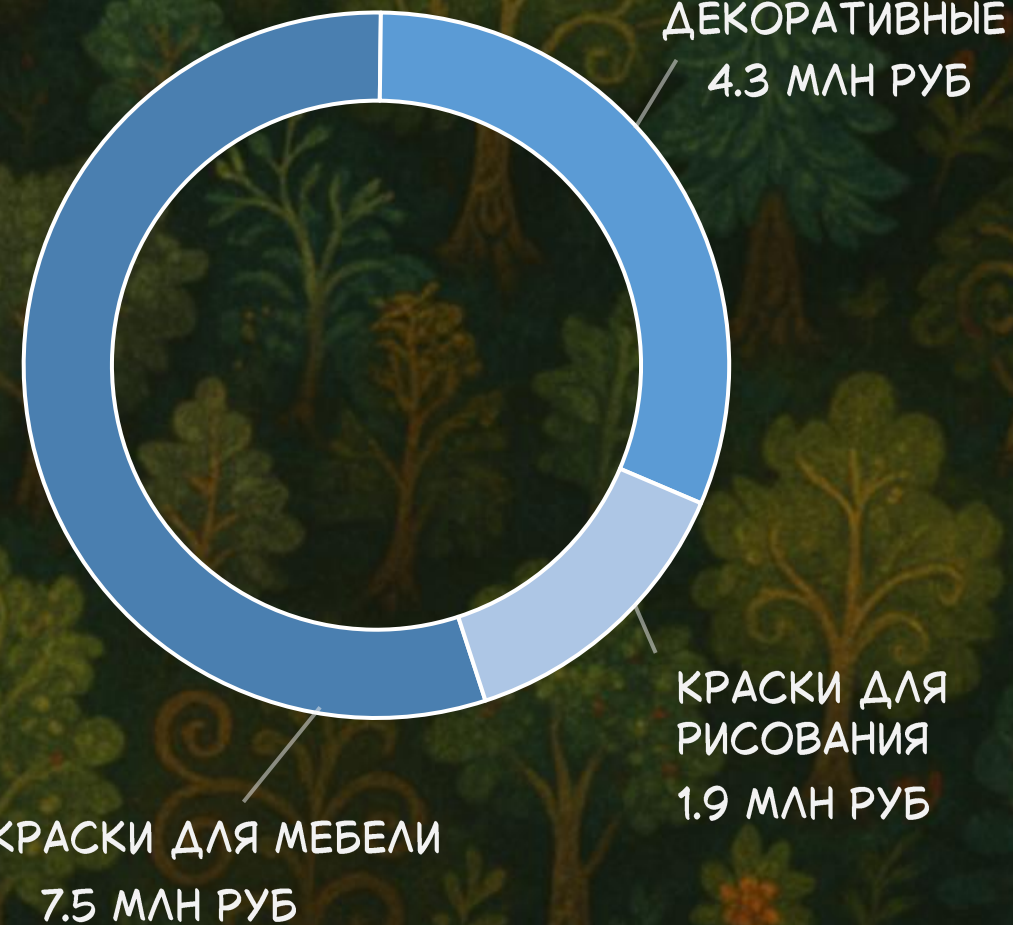

АНАЛИЗ РЫНКА В ЗАВИСИМОСТИ ОТ ЦЕНЫ

СУММА ЗАКАЗОВ, РУБ

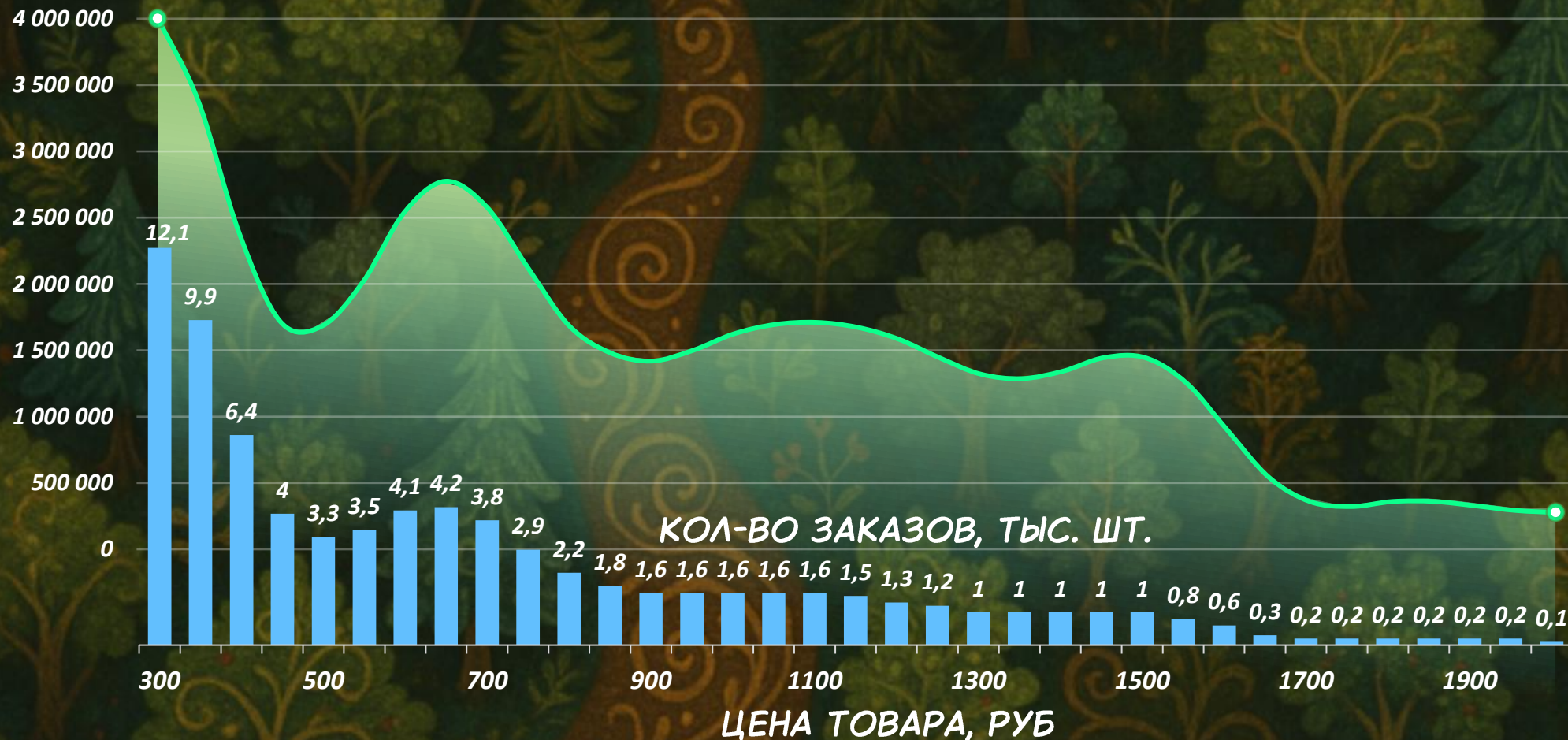

ОСНОВНЫЕ КОНКУРЕНТЫ ОБОРУДОВАНИЯ

ФИРМА	ЦЕНА	ЕМКОСТЬ	ФУНКЦИЯ НАГРЕВА	САУ
ПРО2000	298 630 РУБ.	300Л	ДА	НЕТ
ПОРОДА	400 000 РУБ.	100Л	НЕТ	НЕТ
QUICK MIX MACHINERY	375 000 РУБ.	400Л	НЕТ	НЕТ
КРАСОТЕРКИ	430 000 РУБ.	200Л	НЕТ	НЕТ
ECOTONES	350 000 РУБ.	200Л	ДА	ДА

БИЗНЕС МОДЕЛЬ

ОБОРУДОВАНИЕ
РЕЦЕПТУРЫ
КОМПОНЕНТЫ КРАСКИ

ПРОДАЖА КРАСОК ЧЕРЕЗ
МАРКЕТПЛЕЙСЫ

ФРАНЧАЙЗИ
СОТРУДНИЧЕСТВО

B2B

B2C

ПРОДАЖА КРАСОК ЧЕРЕЗ
ДИСТРИБЬЮТОРОВ

СЕРВИСНОЕ
ОБСЛУЖИВАНИЕ И
ОБУЧЕНИЕ ПЕРСОНАЛА

КОНТЕНТ-МАРКЕТИНГ И
СОЦСЕТИ



СТРАТЕГИИ ПРОДВИЖЕНИЯ B2B

ТОРГОВОЕ ПРЕДЛОЖЕНИЕ

МОБИЛЬНОСТЬ

СНИЖЕНИЕ ИЗДЕРЖЕК

ПОДДЕРЖКА И
ОБУЧЕНИЕ

МАРКЕТИНГОВЫЕ КАНАЛЫ

ВЫСТАВКИ И ФОРУМЫ

САЙТЫ С B2B
КОНТЕНТОМ

САЙТ И СОЦ.СЕТИ
ПРОЕКТА

ПРОГНОЗ ЗАТРАТ НА РЕАЛИЗАЦИЮ

Расходы	Месяц 1	Месяц 2	Месяц 3	Месяц 4	Месяц 5	Месяц 6	Месяц 7	Месяц 8	Месяц 9	Месяц 10	Месяц 11	Месяц 12	Итого
Фонд Оплаты Труда (при учете что работает команда студентов, т.е. оплата не за полную ставку)	- Р	100 000,00 Р	100 000,00 Р	100 000,00 Р	100 000,00 Р	100 000,00 Р	100 000,00 Р	100 000,00 Р	100 000,00 Р	100 000,00 Р	100 000,00 Р	100 000,00 Р	1 100 000,00 Р
Генеральный директор	- Р	40 000,00 Р	40 000,00 Р	40 000,00 Р	40 000,00 Р	40 000,00 Р	40 000,00 Р	40 000,00 Р	40 000,00 Р	40 000,00 Р	40 000,00 Р	40 000,00 Р	
Инженер-Технолог	- Р	30 000,00 Р	30 000,00 Р	30 000,00 Р	30 000,00 Р	30 000,00 Р	30 000,00 Р	30 000,00 Р	30 000,00 Р	30 000,00 Р	30 000,00 Р	30 000,00 Р	
Химик-Технолог	- Р	30 000,00 Р	30 000,00 Р	30 000,00 Р	30 000,00 Р	30 000,00 Р	30 000,00 Р	30 000,00 Р	30 000,00 Р	30 000,00 Р	30 000,00 Р	30 000,00 Р	
Страховые взносы		30 000,00 Р	30 000,00 Р	30 000,00 Р	30 000,00 Р	30 000,00 Р	30 000,00 Р	30 000,00 Р	30 000,00 Р	30 000,00 Р	30 000,00 Р	30 000,00 Р	30 000,00 Р
Фонд Оплаты Труда доп	- Р	40 000,00 Р	40 000,00 Р	40 000,00 Р	40 000,00 Р	40 000,00 Р	40 000,00 Р	40 000,00 Р	40 000,00 Р	40 000,00 Р	40 000,00 Р	40 000,00 Р	440 000,00 Р
Бухгалтер (Аутсорс)	- Р	30 000,00 Р	30 000,00 Р	30 000,00 Р	30 000,00 Р	30 000,00 Р	30 000,00 Р	30 000,00 Р	30 000,00 Р	30 000,00 Р	30 000,00 Р	30 000,00 Р	
Сисадмин (Аутсорс)	- Р	10 000,00 Р	10 000,00 Р	10 000,00 Р	10 000,00 Р	10 000,00 Р	10 000,00 Р	10 000,00 Р	10 000,00 Р	10 000,00 Р	10 000,00 Р	10 000,00 Р	
Материалы для краски	7 424,11 Р	10 386,27 Р	14 532,33 Р	20 336,26 Р	28 462,14 Р	39 425,98 Р	44 488,37 Р	50 200,80 Р	56 646,70 Р	63 920,29 Р	72 127,81 Р	81 389,21 Р	489 340,28 Р
Логистика	742,41 Р	1 038,63 Р	1 453,23 Р	2 033,63 Р	2 846,21 Р	3 942,60 Р	4 448,84 Р	5 020,08 Р	5 664,67 Р	6 392,03 Р	7 212,78 Р	8 138,92 Р	48 934,03 Р
Амортизация оборудования	- Р	4 500,00 Р	4 500,00 Р	4 500,00 Р	4 500,00 Р	4 500,00 Р	4 500,00 Р	4 500,00 Р	4 500,00 Р	4 500,00 Р	4 500,00 Р	4 500,00 Р	49 500,00 Р
Тех. Обслуживание	- Р	1 000,00 Р	1 000,00 Р	1 000,00 Р	1 000,00 Р	1 000,00 Р	1 000,00 Р	1 000,00 Р	1 000,00 Р	1 000,00 Р	1 000,00 Р	1 000,00 Р	11 000,00 Р
Коммунальные платежи	- Р	6 000,00 Р	6 000,00 Р	6 000,00 Р	6 000,00 Р	6 000,00 Р	6 000,00 Р	6 000,00 Р	6 000,00 Р	6 000,00 Р	6 000,00 Р	6 000,00 Р	66 000,00 Р
Обслуживание в банке	490,00 Р	490,00 Р	490,00 Р	490,00 Р	490,00 Р	490,00 Р	490,00 Р	490,00 Р	490,00 Р	490,00 Р	490,00 Р	490,00 Р	5 880,00 Р
Аренда помещений	40 000,00 Р	20 000,00 Р	20 000,00 Р	20 000,00 Р	20 000,00 Р	20 000,00 Р	20 000,00 Р	20 000,00 Р	20 000,00 Р	20 000,00 Р	20 000,00 Р	20 000,00 Р	260 000,00 Р
Прочие расходы	- Р	10 000,00 Р	10 000,00 Р	10 000,00 Р	10 000,00 Р	10 000,00 Р	10 000,00 Р	10 000,00 Р	10 000,00 Р	10 000,00 Р	10 000,00 Р	10 000,00 Р	110 000,00 Р
												ИТОГ	2 580 654,30 Р

ПЛАНЫ ПО ПРИВЛЕЧЕНИЮ КОМАНДЫ



**JOIN
OUR
TEAM**



АУТСОРС БУХГАЛТЕР

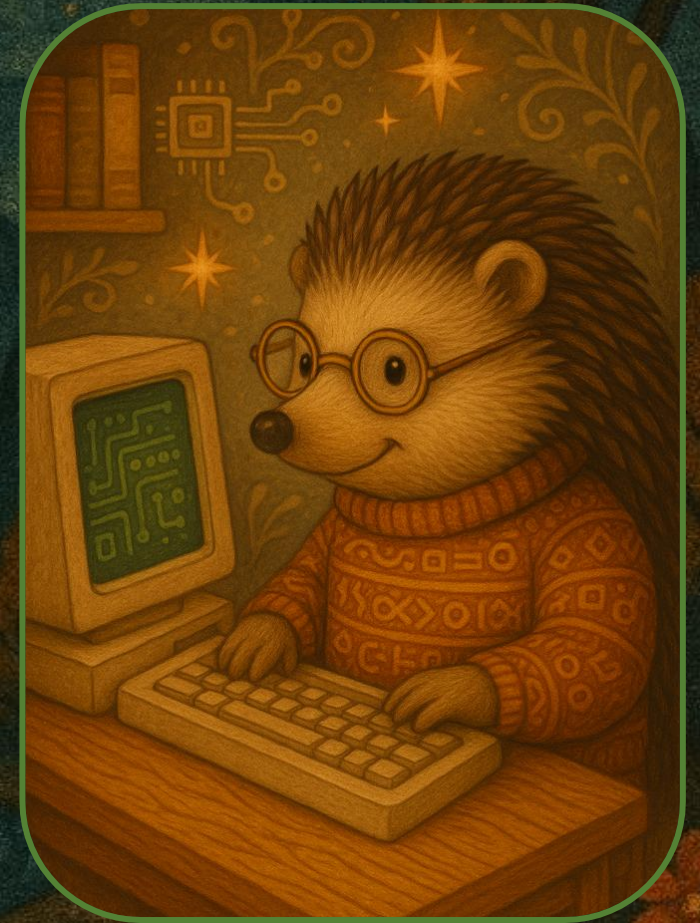

**АУТСОРС
ПРОГРАММИСТ**

СТАДИЯ ПРОЕКТА - СЕГОДНЯ

СОЗДАНЫЙ
БРЕНДБУК КОМПАНИИ

ГОТОВАЯ РЕЦЕПТУРА
КРАСКИ

ПРОТОТИП САЙТА И
ГРУППЫ В КОНТАКТЕ

ДИСТРИБЬЮТОР
ПОЛОЖИТЕЛЬНО
ОЦЕНИВШИЙ КРАСКУ



ИМЕЮЩАЯСЯ КОМАНДА



ЕЛКИН М.А.
ИНЖЕНЕР



КАМНЕВ Е.М.
ГЕНЕРАЛЬНЫЙ ДИРЕКТОР



ВИЧУТКИН Д.М.
ХИМИК

КАК ГРАНТ НАМ ПОМОЖЕТ?

ОПЛАТА ЗАПУСКА ГРУППЫ
В ВК И САЙТА

БЫСТРОЕ РАСШИРЕНИЕ НА
РАСТУЩИЙ И
КОНКУРЕНТНЫЙ РЫНОК

ЗАПУСК СИЛЬНОЙ
МАРКЕТИНГОВОЙ
КАМПАНИИ

СОЗДАНИЕ ПРОТОТИПА
ОБОРУДОВАНИЯ В
КРАТЧАЙШИЕ СРОКИ

УЧАСТИЕ В ВЫСТАВКАХ И
ФОРУМАХ

НАРАЩИВАНИЕ ОБЪЕМОВ
ПРОИЗВОДСТВА

КВАЛИФИКАЦИЯ ЗАЯВИТЕЛЯ

LEADER ID



Сертификат

5f42b123-ef2e-4a33-8761-952e9c8d455d

Камнев Егор Максимович

Успешно завершена Акселерационная программа "Стартапы ЛЭТИ" / сезон 2024 года.

17 декабря 2024

АКСЕЛЕРАЦИОННАЯ
ПРОГРАММА "СТАРТАПЫ ЛЭТИ"

МСП.РФ Цифровая платформа

Сертификат
№ 20430

Сертификат

Настоящим удостоверяется, что

**Камнев Егор
Максимович**

Прошёл спецпрограмму:

**Создай НАШЕ 2025: для желающих открыть
бизнес**

Дата проведения:
30 марта 2025 года



КУРС ОБУЧЕНИЯ МСП.РФ
"СОЗДАЙ НАШЕ 2025: ДЛЯ
ЖЕЛАЮЩИХ ОТКРЫТЬ БИЗНЕС"

КВАЛИФИКАЦИЯ ЗАЯВИТЕЛЯ



ПЕРВАЯ КОМАНДА ЛЭТИ
ПОЛУЧИВШАЯ ИНВЕСТИРОВАНИЕ ОТ
ЧАСТНОЙ КОМПАНИИ –
“360 CONSTRUCTION” В РАМКАХ
КОНКУРСА СТАРТАП ПРОЕКТОВ

БЛАГОДАРСТВЕННОЕ ПИСЬМО
РЕКТОРА ЗА ВКЛАД В РАЗВИТИЕ
МОЛОДЕЖНОГО
ПРЕДПРИНИМАТЕЛЬСТВА

ПАСПОРТ КОМПЕТЕНЦИЙ ПО
РЕЗУЛЬТАТАМ
ДЕМОНСТРАЦИОННОГО ЭКЗАМЕНА
“РОСАТОМ”

СПАСИБО ЗА ВНИМАНИЕ!



КАМНЕВ ЕГОР
МАКСИМОВИЧ

KAMNEV.EGOR@YANDEX.RU

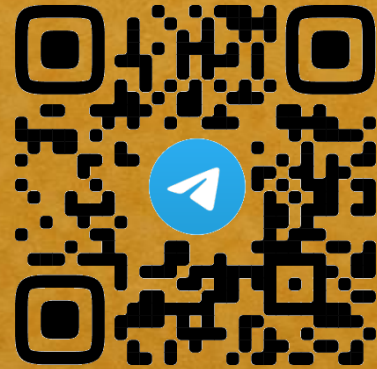

@ETUEGORKA

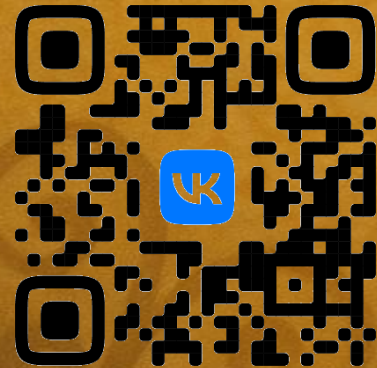

@KAMNEVE



САЙТ ПРОЕКТА И ГРУППА В ВК



ВОПРОСЫ ПО ИТОГАМ ПРОХОЖДЕНИЯ АП ПУТП	ВАШ ОТВЕТ
<p>1. Что было наиболее значимым для вас в акселерационной программе? <i>(Какие инструменты, знания, экспертизы или мероприятия оказали наибольшее влияние?)</i></p>	<p>Поддержка и указание на слабые стороны от трекера и экспертов при промежуточных онлайн показах. Знания о том, как правильно анализировать свою ЦА.</p>
<p>2. Как акселерационная программа повлияла на ваш проект? <i>(Какие изменения произошли в стратегии, продукте, упаковке, переговорах с инвесторами?)</i></p>	<p>Проект разросся от слабой идеи, до устойчивого запущенного проекта с точным пониманием ЦА, с пониманием того, что нужно четко держаться и продвигать оба наших продукта параллельно.</p>
<p>3. Какие у вас остались вопросы по развитию проекта после акселерационной программы? <i>(Какие темы требуют дополнительной проработки? Нужна ли дальнейшая поддержка?)</i></p>	<p>Юридические аспекты по запуску проекта, то какие могут быть подводные камни при составлении договоров с бизнес партнерами.</p>

*АП ПУТП – Акселерационная программа Платформы университетского технологического предпринимательства