



**РОЛЛЕР**

ДВИЖЕНИЕ, ВОПЛОЩАЮЩЕЕ ИДЕИ В ЖИЗНЬ



**ДВИЖ**

твой акселератор

**РОЛЛЕР**

**МОЛОДАЯ КОМПАНИЯ, РАЗРАБАТЫВАЮЩАЯ  
РОЛИКОВЫЕ СТАНКИ ДЛЯ ЦИКЛИЧЕСКИХ  
ВИДОВ СПОРТА**

**Абдулманафова Карина Александровна**

[abdulmanafovaka@gmail.com](mailto:abdulmanafovaka@gmail.com)

+7 (904) 965-08-43

# ПРОБЛЕМА

необходимость в специализированных помещениях для проведения тренировок на сухопутных байдарках

- из-за недостаточной имитации движения машины на станке нарушается техника вида спорта
- невозможность регулировки станка под разные колесные машины

# ЦЕЛЕВАЯ АУДИТОРИЯ

СПОРТСМЕНЫ ЦИКЛИЧЕСКИХ ВИДОВ СПОРТА



# Решение проблемы

**Разработка  
конструкции,  
системы  
управления и  
создание станка**

**Разработка  
программ и методик  
тренировок для  
циклических видов  
спорта**

## Конкурентные преимущества предлагаемого решения

Имитация  
продольного  
рысканья колесной  
машины

Телескопическая  
рама для  
регулировки под базу  
колесной машины

Возможность выбора  
режима тренировки  
на колесной машине

Контроль параметров  
тренировочного  
процесса

**Конкурент:** «Тасх» – крупный производитель велосипедных роликовых станков

# Бизнес-модель

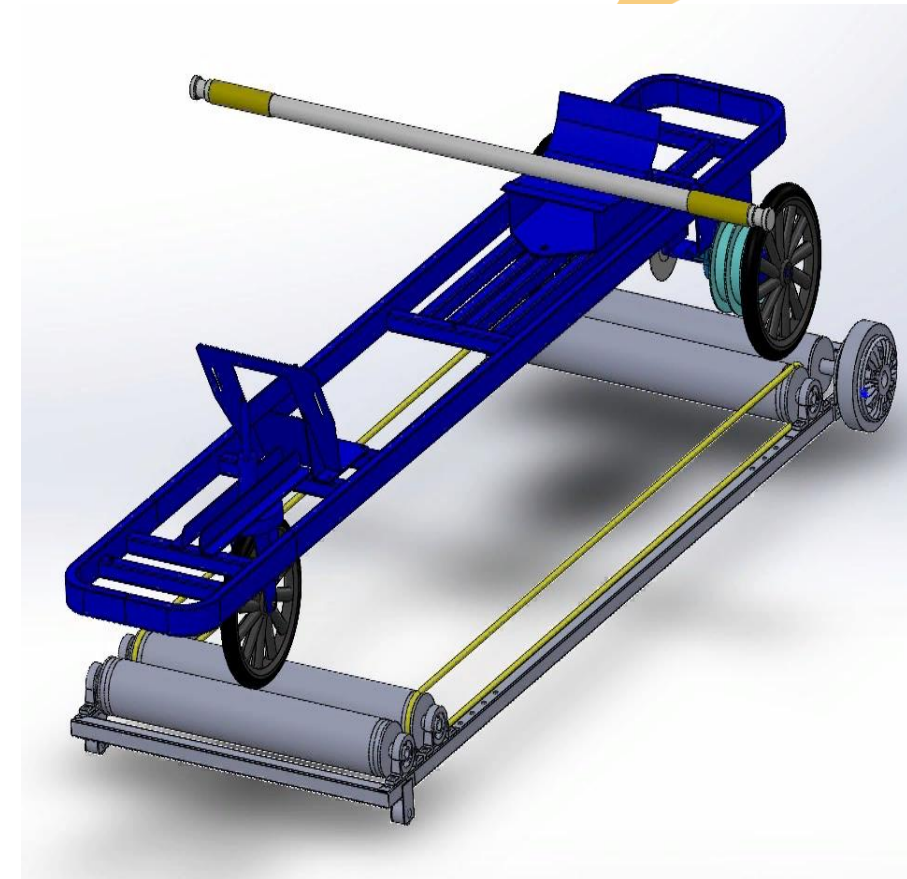
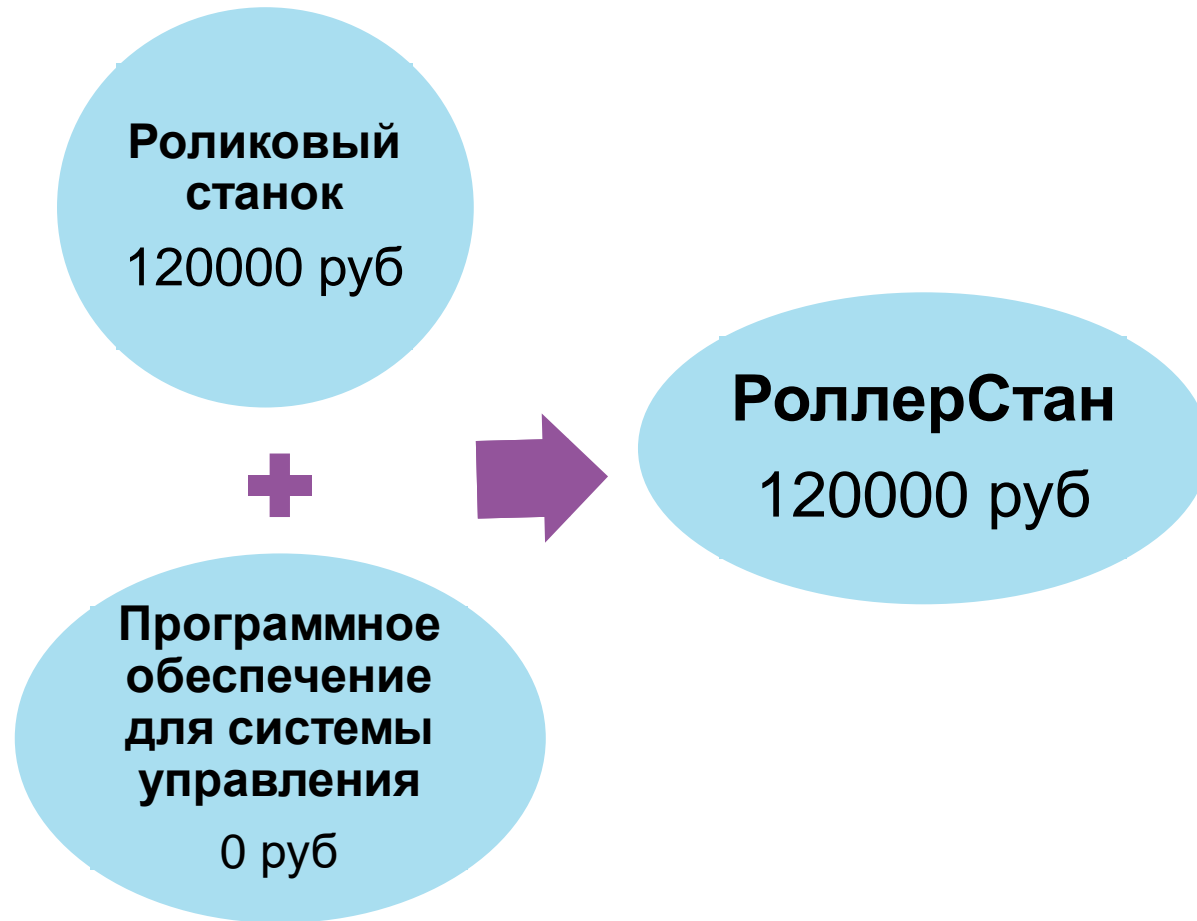

# Основные финансовые показатели проекта. Traction

2-й месяц проекта

Планируется начало продаж станков

2-й месяц проекта

Продажа 12 станков на региональном уровне

2-й год проекта

Выход на всероссийский уровень продаж

## Ключевые метрики

- ✓ Компактность станка – использование в любом удобном месте
- ✓ Отсутствие необходимости в покупке дополнительных тренажеров

# Финансовый прогноз: план продаж, финансовый поток

Основной канал привлечения клиентов – выставки и презентации спортивных товаров

Расходы	9,1 млн. руб.
Затраты на материалы и комплектующие –	66 %
Выплаты персоналу по заработной плате –	16 %
Налоговые выплаты –	11 %
Аренда помещения –	6 %
Коммунальные платежи –	0,8 %
Транспортные расходы –	0,2 %

Доходы	11,1 млн. руб.
Продажа станка –	100 %

## Планируемые продажи

Месяц

- 4 станка

Год

- 48 станков

# Ключевые показатели проекта

Ставка дисконтирования	19 %
Срок реализации проекта	2 года
Ежемесячный объем продаж	4 единицы
Срок окупаемости	4 месяца
Чистый приведенный доход (NPV)	1 584 571 руб
Индекс прибыльности (PI)	27,41

# Объем запрашиваемых инвестиций

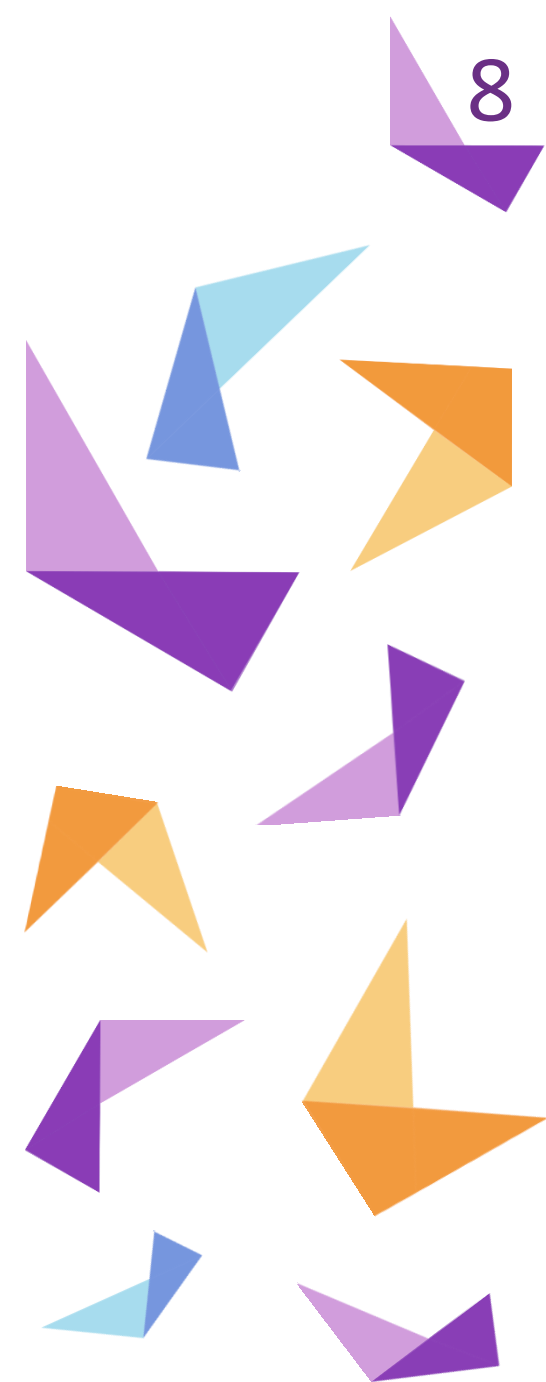
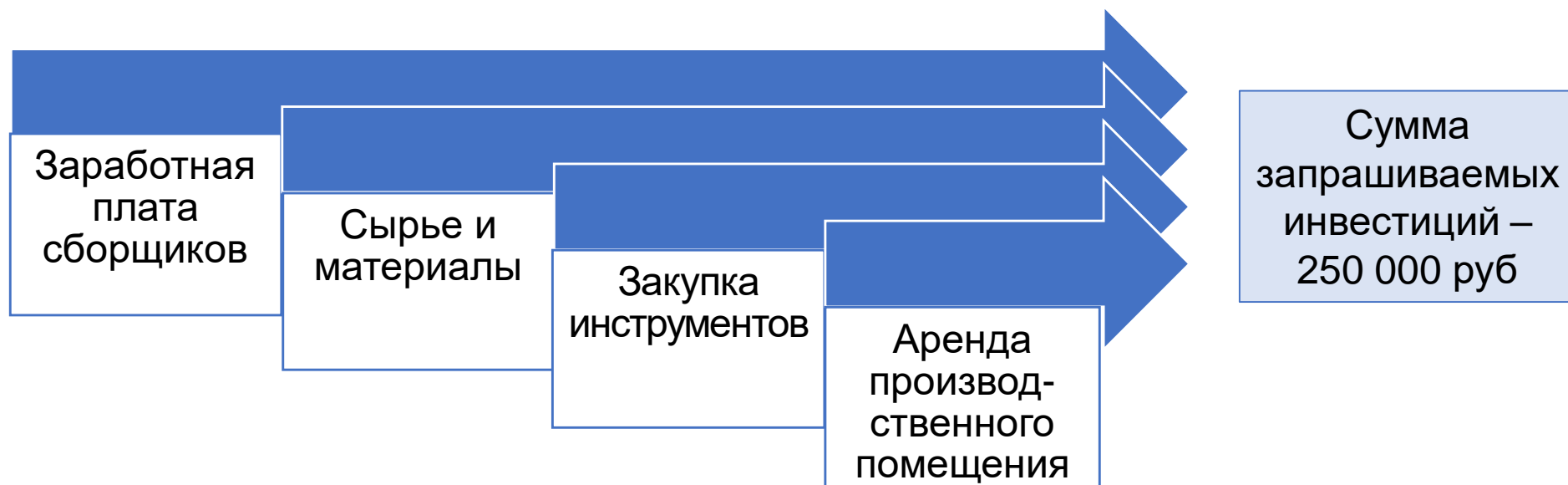



# Команда проекта



## CEO

Участник и победитель  
Конференций всероссийского уровня,  
опыт работы в сфере производства и  
проектирования

**Абдулманафова Карина  
Александровна**  
[abdulmanafovaka@gmail.com](mailto:abdulmanafovaka@gmail.com)  
+7 (904) 965-08-43



## РОЛЛЕР



## Дизайнер, менеджер по продажам

Опыт разработки дизайна компаний  
под ключ

**Шуточкин Никита Сергеевич**  
[cvfbk-cvfbk@mail.ru](mailto:cvfbk-cvfbk@mail.ru)  
+7 (983) 312-18-95

# КОНТАКТЫ

УЗНАЙТЕ ПОДРОБНЕЕ О НАС



**8(904) 965-08-43**

**КАРИНА**

**E-mail:**

**abdulmanafovaka@gmail.com**