

робболёт

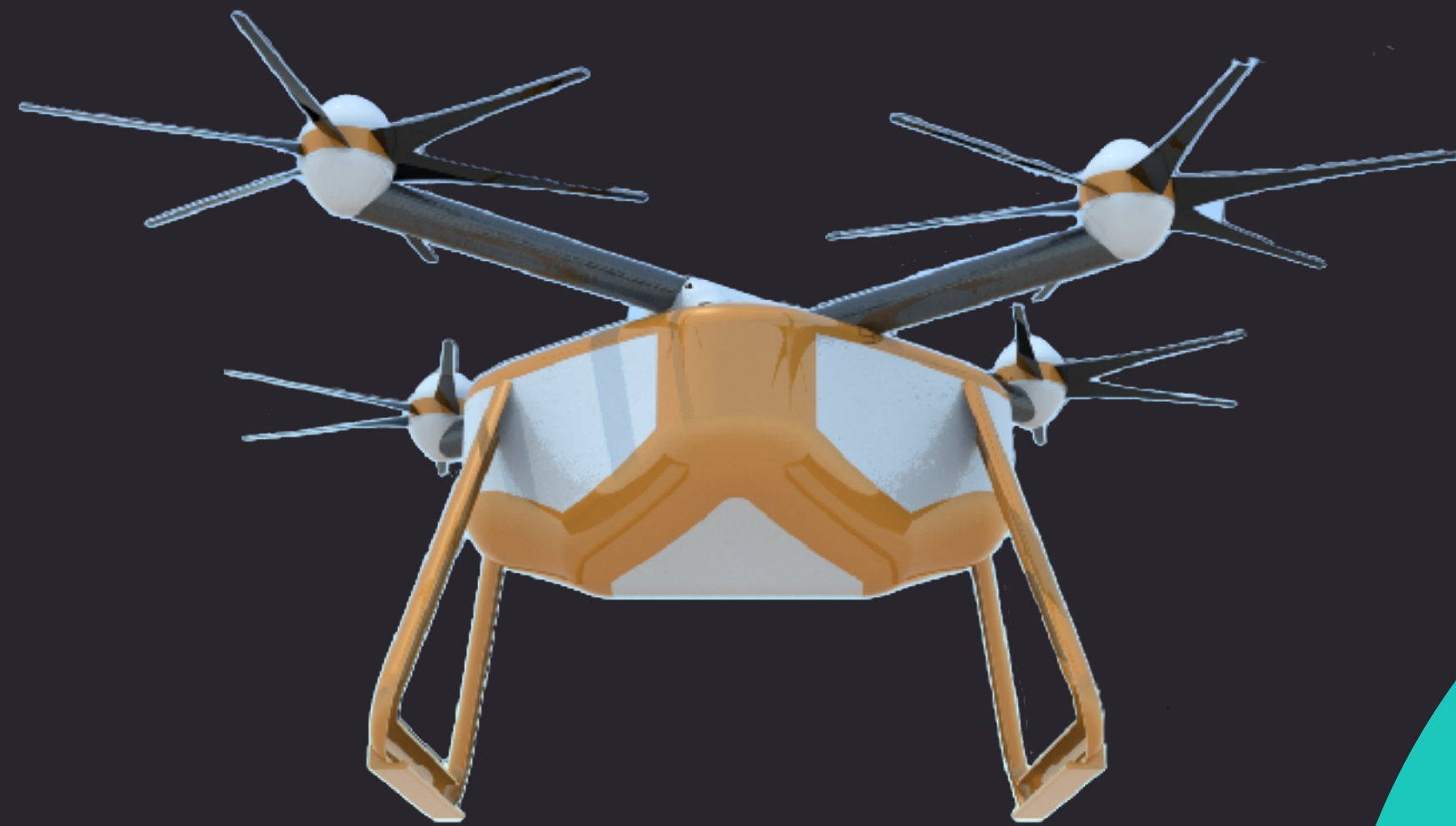

промышленные БАС

Фёдор Суворов
генеральный директор

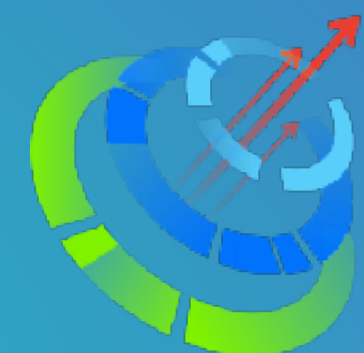

A2023





- автоматизация процессов
- полёты 24/7
- эффективно и точно
- экономично и безопасно

модульная авиаплатформа роболёт

**Роболёт Р1 – модульное
беспилотное воздушное судно
(БВС) вертикального взлёта и
посадки.**

Летный модуль —
винт изменяемого шага в кольце.

Энергетический модуль —
Гибрид/АКБ

**Миссии в труднодоступных регионах,
сложных погодных условиях, вредных
средах.**



расчетные характеристики Роболёт Р1



применение:

работа с полезной нагрузкой: оптико-электронные и оптико-локационные комплексы, тепловизионные фотоприемные устройства, и т.д.; доставка грузов; сельское хозяйство

схема

квадрокоптер с ВИШ* в кольцах

взлетная масса

320 кг

полезная нагрузка

до 150 кг

время полёта гибрида

90-120 мин

гибридный энергомодуль

на базе ТРД Р-500 Рейнольдс (РФ)

крейсерская скорость

100 км/ч

автопилот

«Барсук-2» (РФ)

диапазон температур

-40 / +40

ГОТОВНОСТЬ К ПОСТАВКЕ

2025 г.

*ВИНТ изменяемого шага

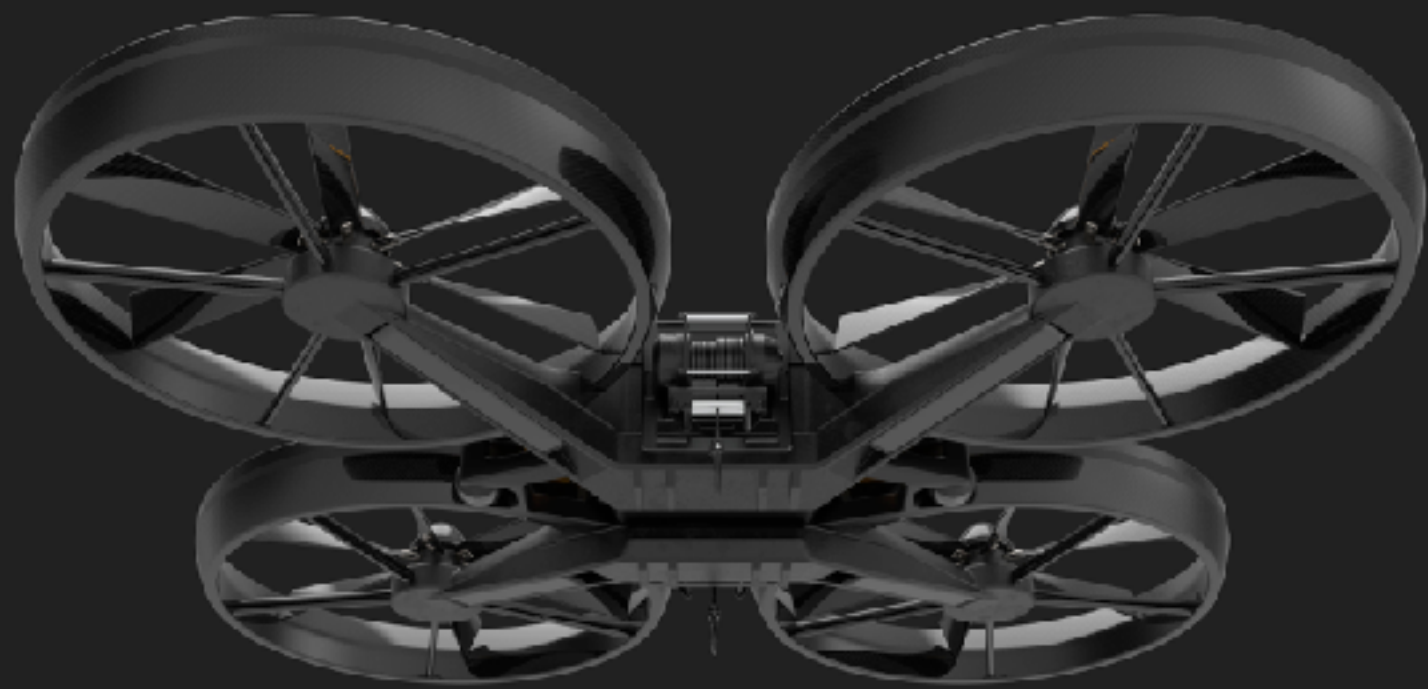

модульная авиаплатформа роболёт

Роболёт P2 – модульный беспилотный летательный аппарат вертикального взлёта и посадки.

Основа летного модуля —
винт изменяемого шага

Роболёт выполняет миссии в труднодоступных регионах, сложных погодных условиях (порывы ветра, арктическое применение, морские условия), **вредных для человека сред.**



расчетные характеристики Роболёт Р2

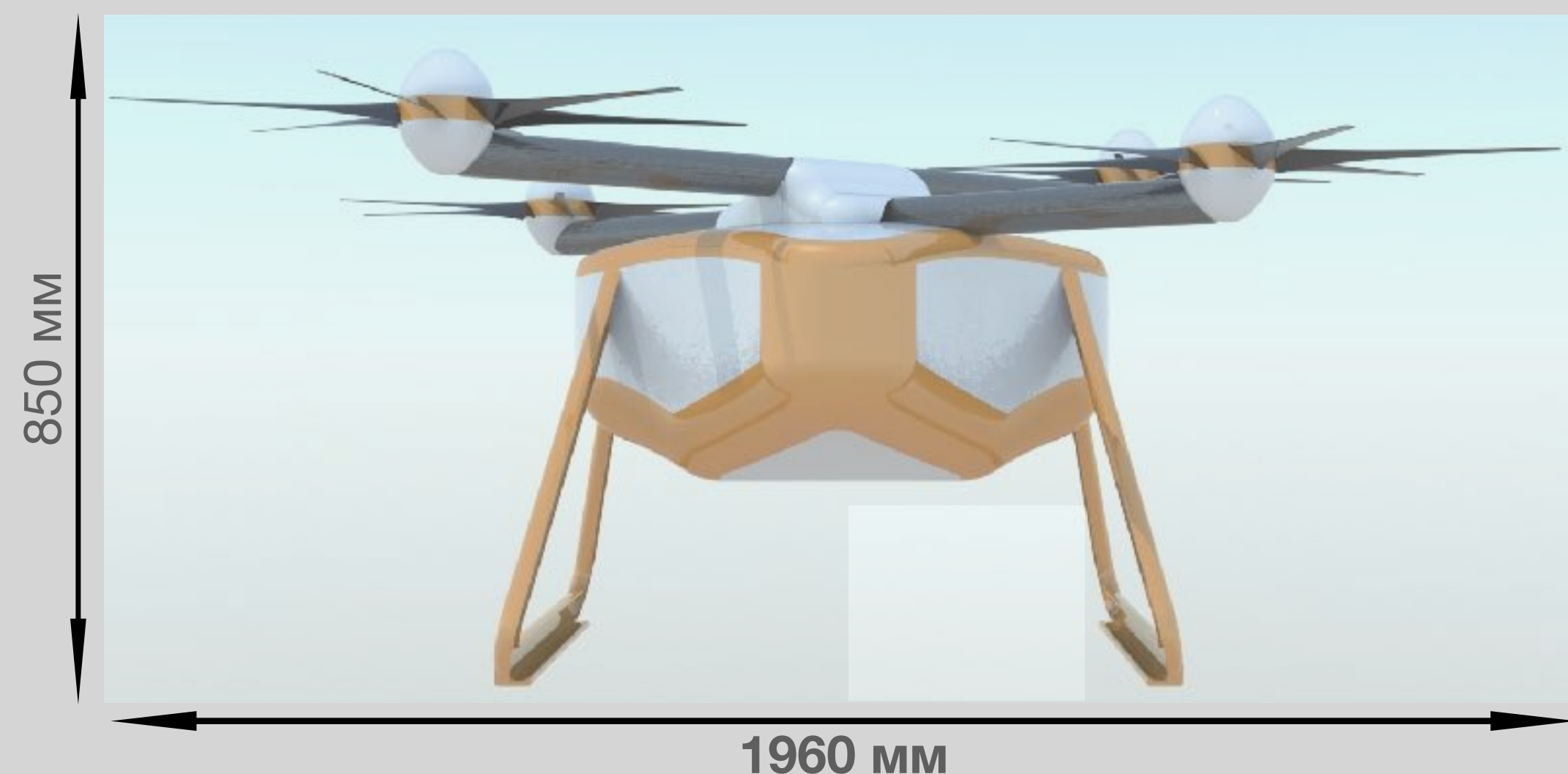

применение:

работа с полезной нагрузкой: оптико-электронные и локационные комплексы, тепловизионные фотоприемные устройства; логистика; мониторинг; сельское хозяйство

схема

квадрокоптер с ВИШ*

взлетная масса

29-50 кг

полезная нагрузка

2-15 кг

время полёта гибрида

90-120 мин

время полёта на АКБ

30 мин

крейсерская скорость

100 км/ч

автопилот

«Барсук-2» (РФ)

диапазон температур

-30 / +40

ГОТОВНОСТЬ К ПОСТАВКЕ

1 квартал 2024 г.

*ВИНТ изменяемого шага

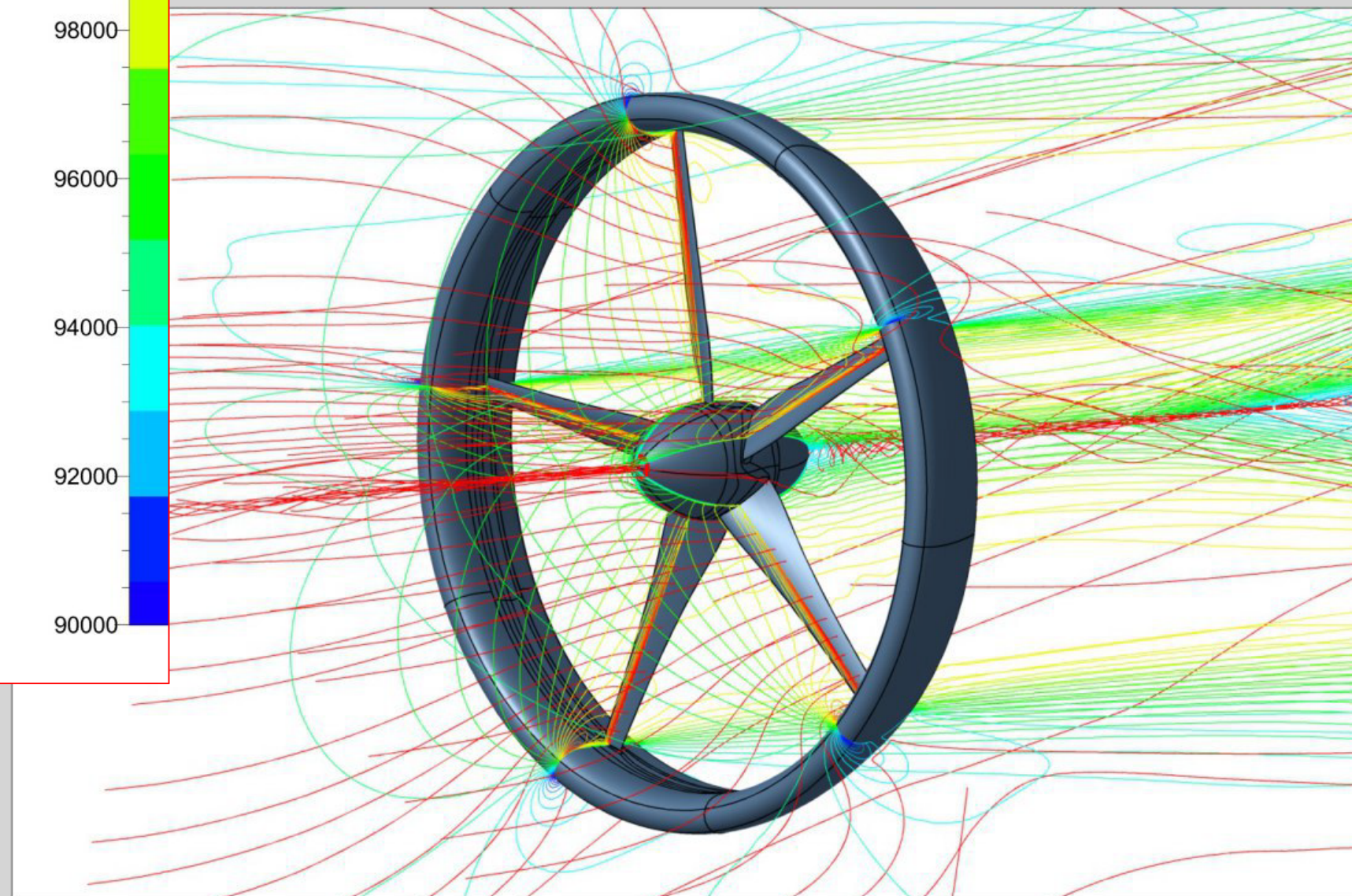
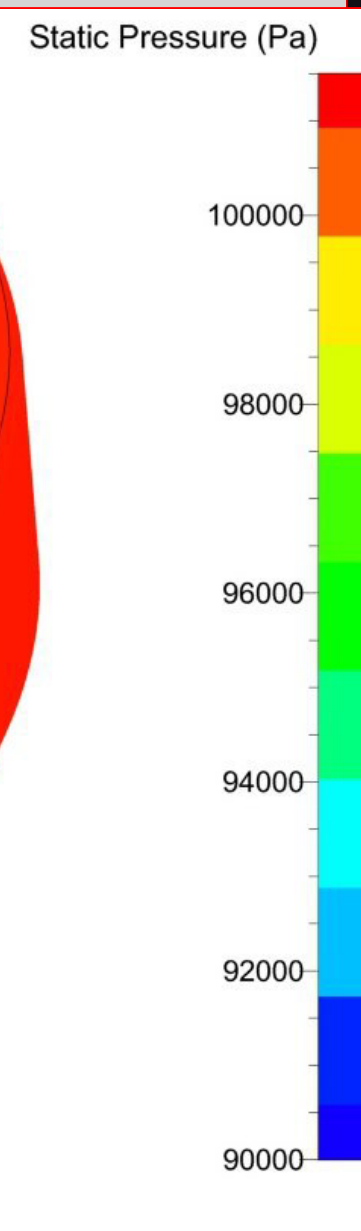
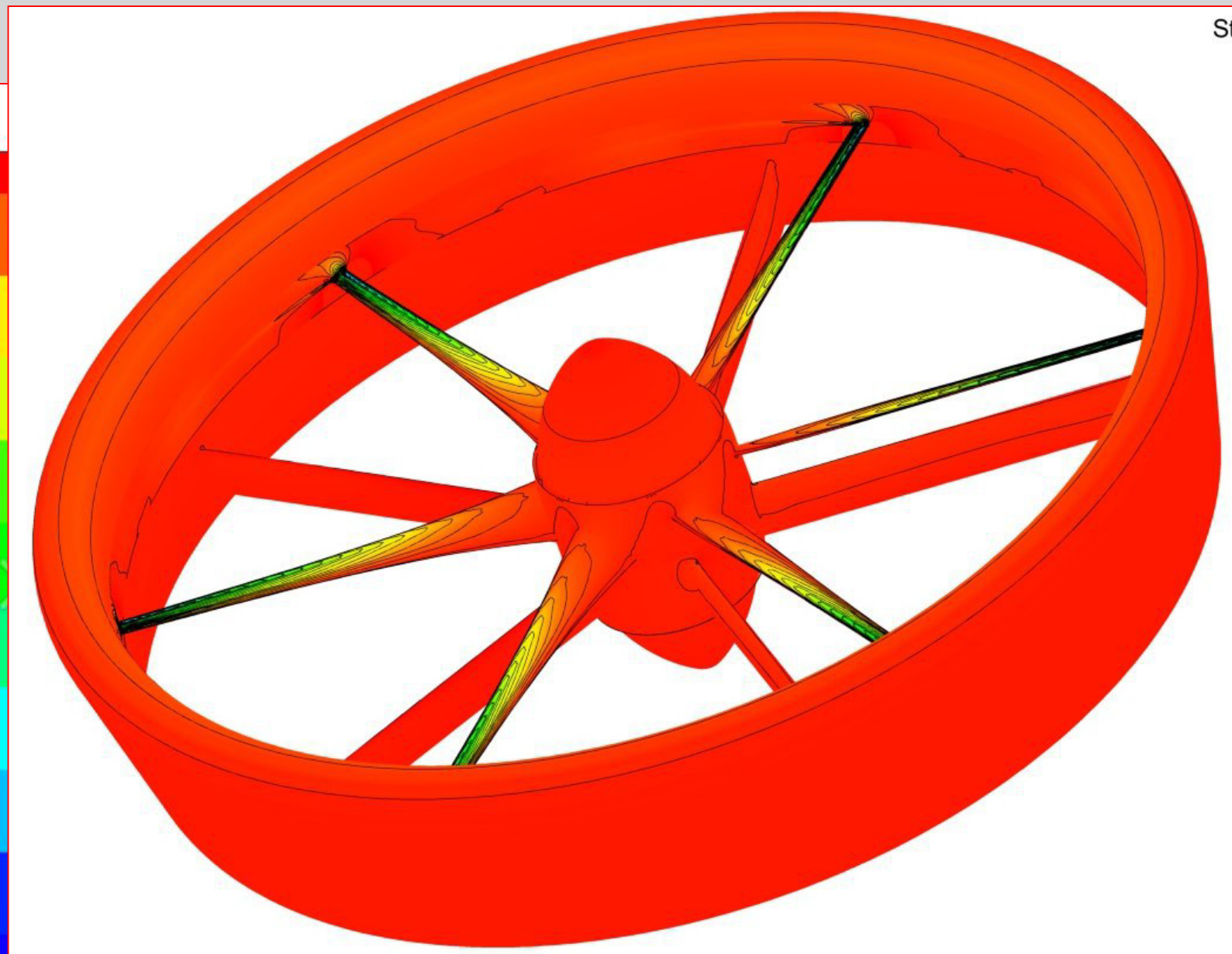
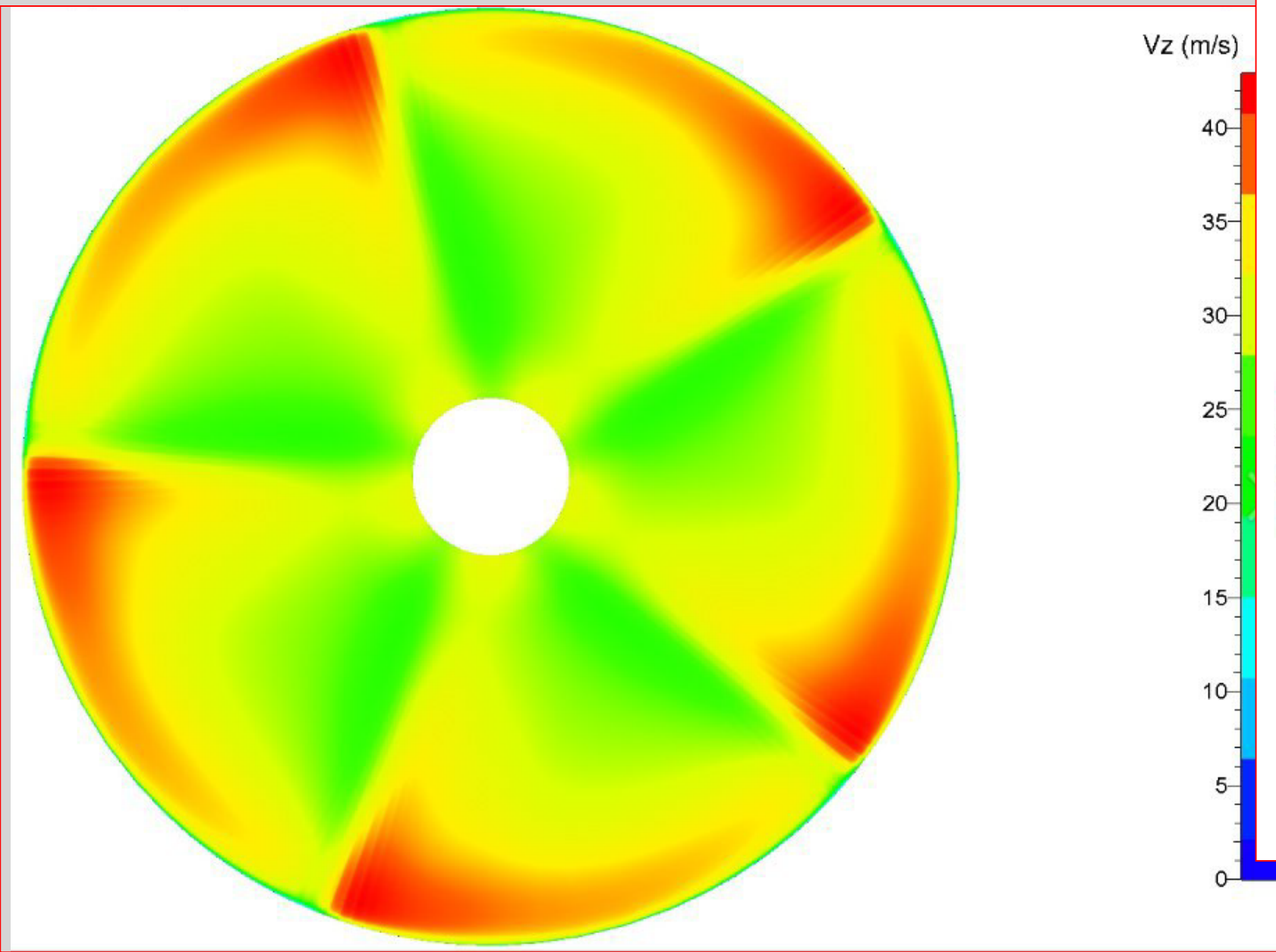
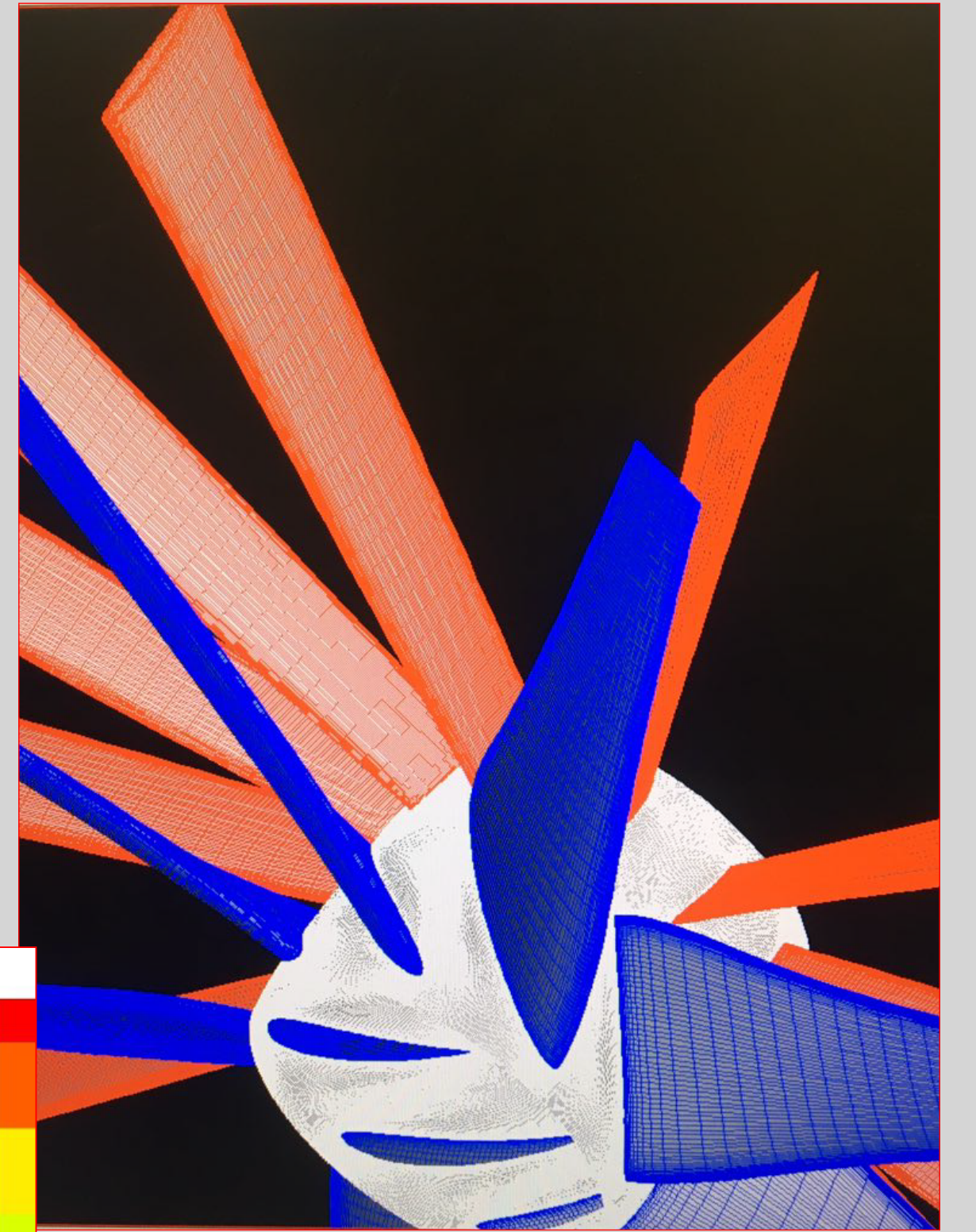
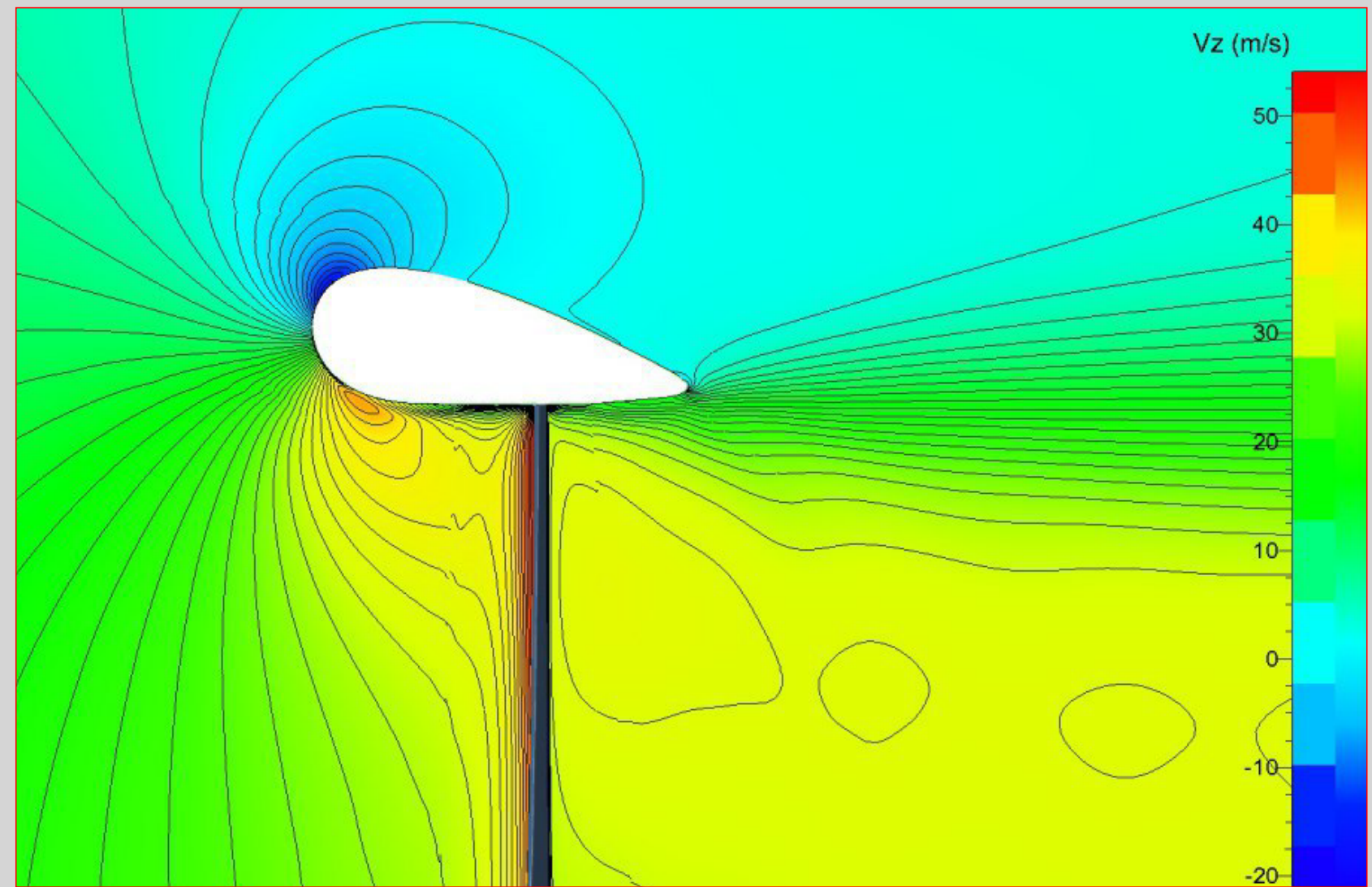
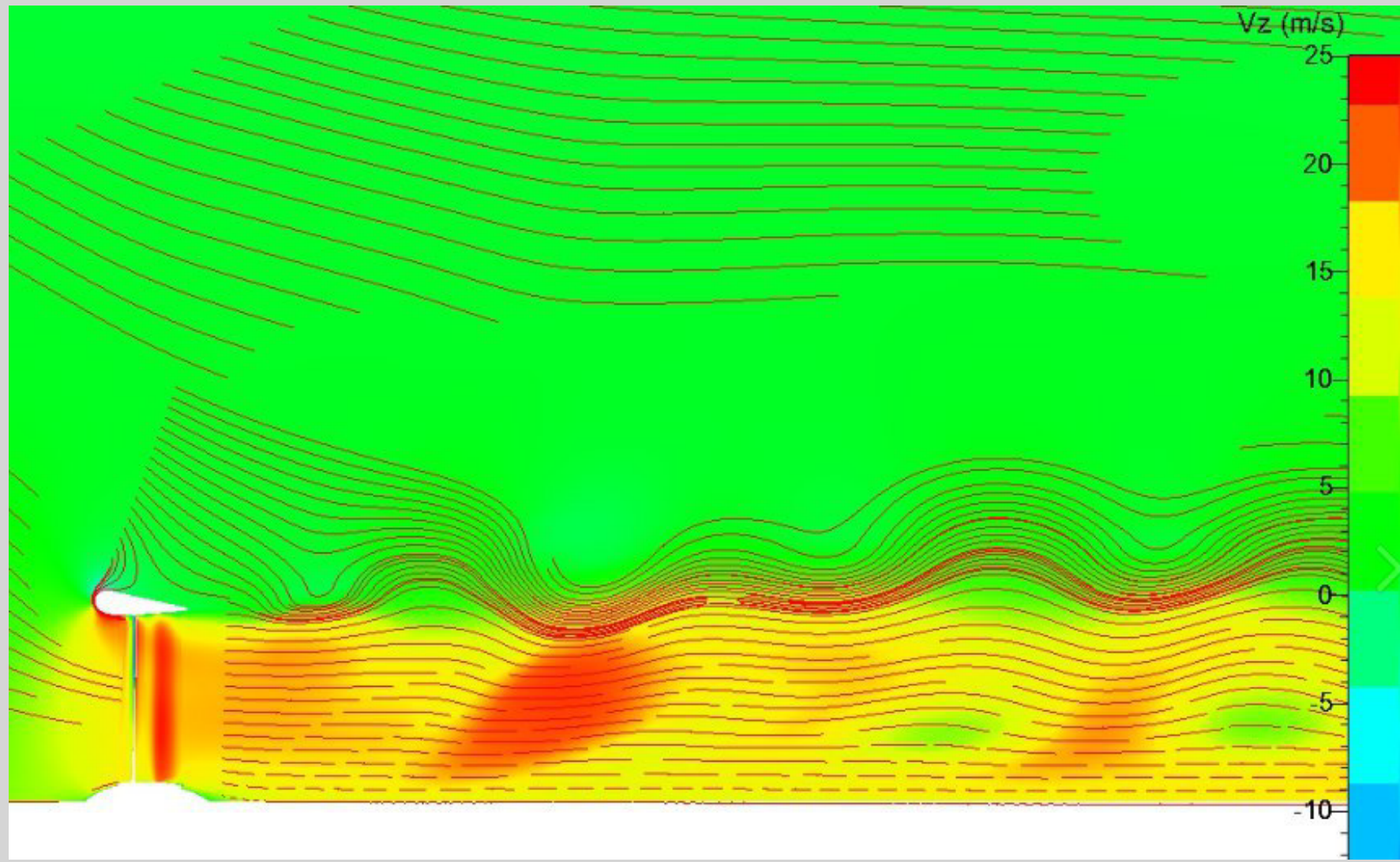

лётный модуль

✓ Изготовлен и
испытан прототип

✓ Представлен на
выставке
Helirussia 2022

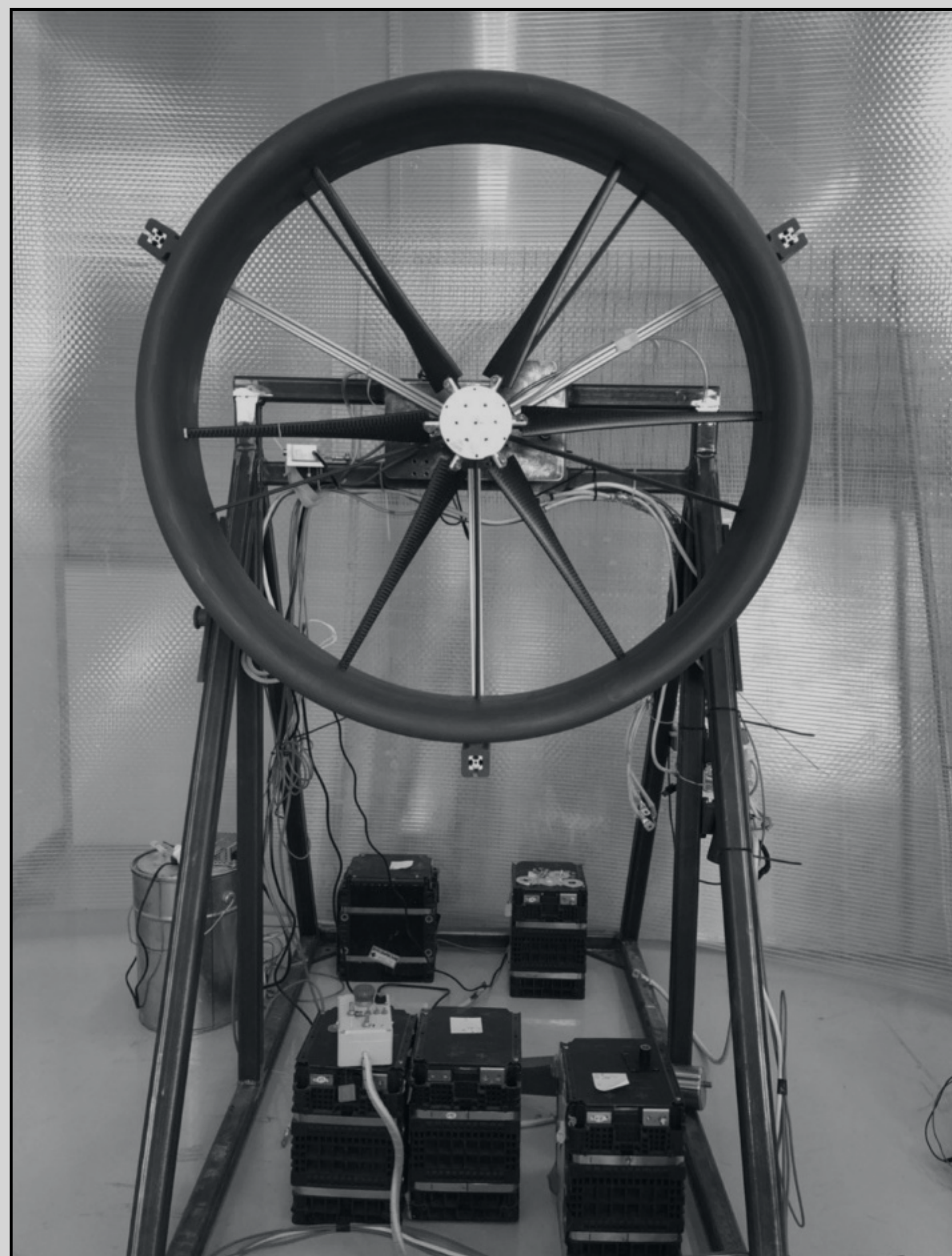

полноразмерный макет Р2

- ✓ Представлен на Форуме Армия 2022
- ✓ На открытии ИНТЦ МГУ (Кластер Ломоносов) в 2023



разработан прототип Р2

- ✓ Ведутся отладочные работы
- ✓ Начата программа стендовых испытаний
- ✓ Тестовые полёты с сентября 2023

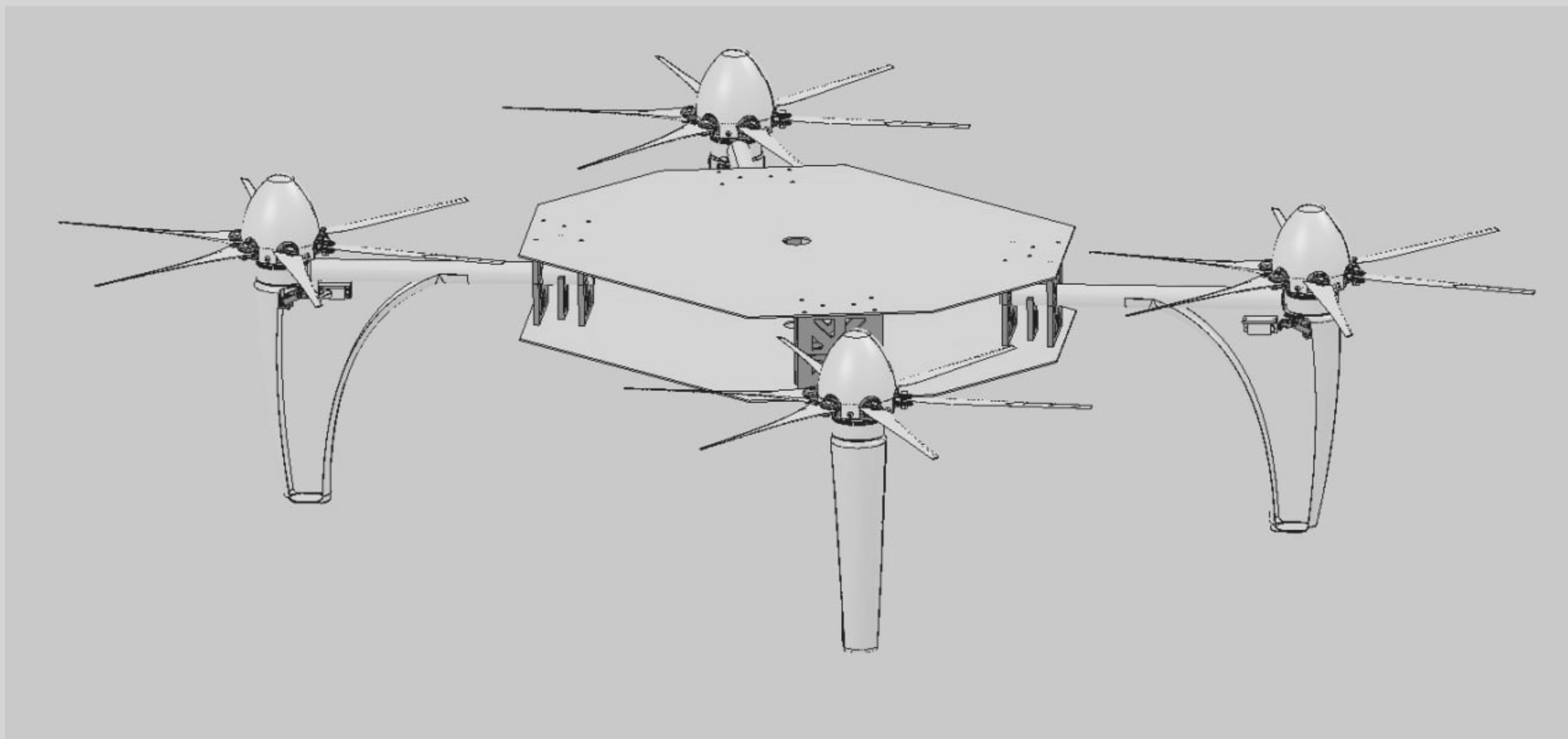

пилотное тестирование прототипа БАС

- ✓ Участие в программе пилотного тестирования в г. Москве в 2023
- ✓ Тестирование с технологиями сетей связи 5G
- ✓ Участие в Экспериментальном полигоне-лаборатории Сколково

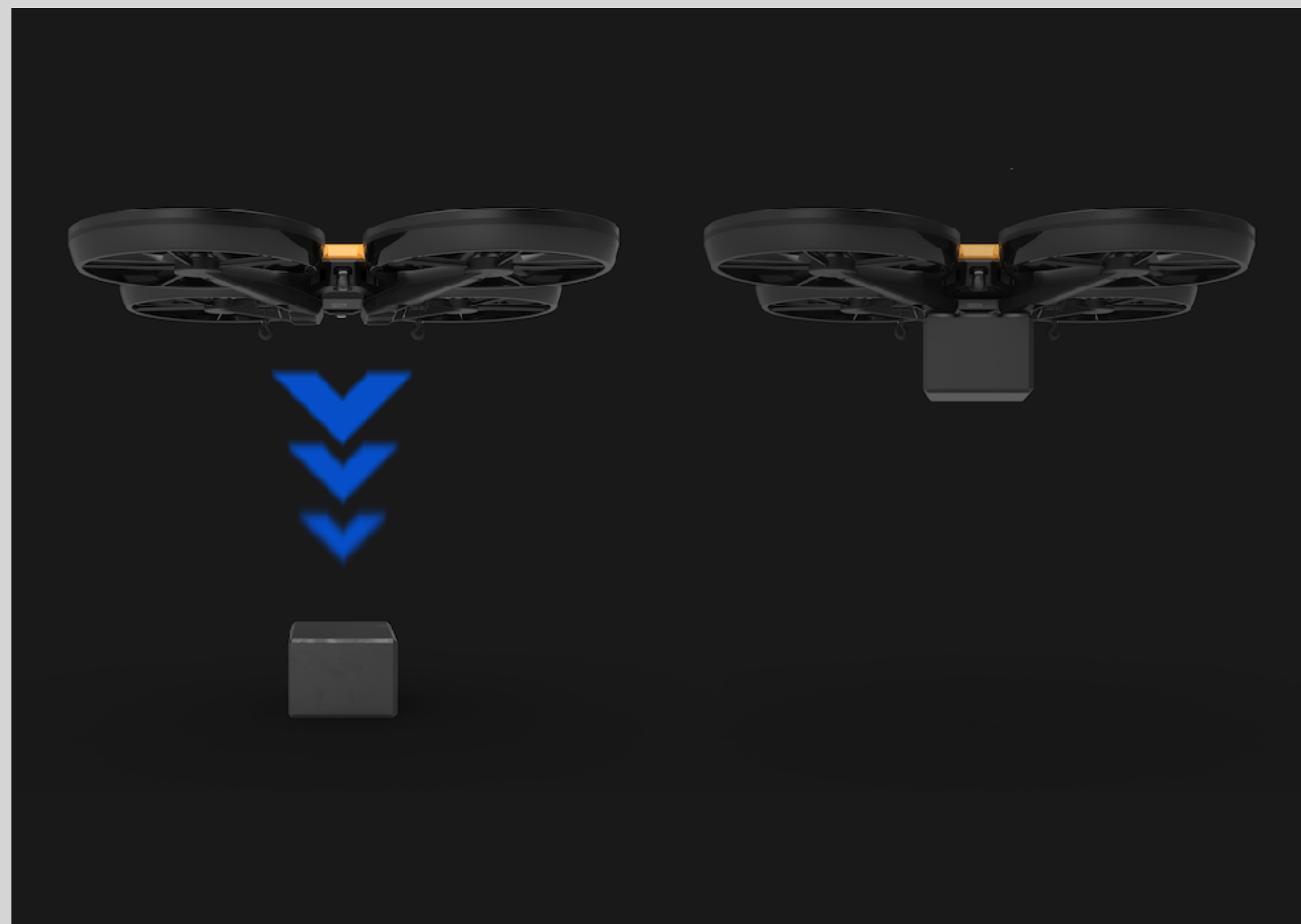

Ход проекта

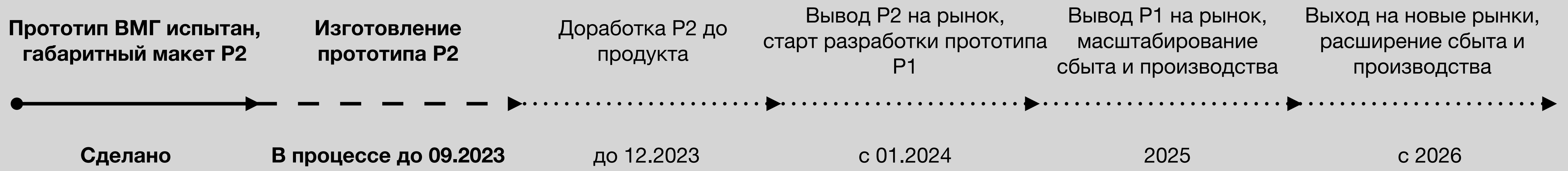

бизнес модель

- **Продажи** БАС заказчикам - профессиональным пользователям: компаниям и организациям со своим флотом для внутренних нужд или оказания услуг на базе дронов.
 - Расчетная стоимость P2 от 2 млн руб;
 - Расчетная стоимость P1 от 7,5 млн руб.
- **Дрон как сервис** - услуги на базе БАС. Сервисная компания Роболёт оказывает пакет услуг. Летный час (расчетно): P2 - 10 000 руб, P1 - 20 000 руб.
- **Сервисные контракты** - поставка запасных частей, обучение персонала, плановое обслуживание и ремонт БВС Роболёт;
- **Разработка и производство** воздушных винтов, деталей для БВС, агрегатов и систем, кастомизация под специфические задачи.

Выбор конфигураций: системы связи, машинное зрение с ИИ для автономных сценариев, электро/гибрид, полезная нагрузка под задачу; автономная электрогенерация; арктическое, морское, высокогорное исполнение.

Команда проекта



**Фёдор
Суворов**

Основатель,
Генеральный директор
РГГУ



**Павел
Руденко**

Основатель,
Технический директор
МГУПИ



**Ксения
Маскина**

Главный
конструктор
МАИ



**Вадим
Галушка**

Инженер-
Технолог
РГТУ им
Циолковского



**Юлия
Сантаева**

Инженер
проекта
МИСИС



**Алексей
Шиверский**

Инженер
проекта
СГАУ

команда проекта



**Фёдор
Суворов**

Основатель, Директор



**Герман
Суворов**

Консультант

ИНЖИНИТИ
технологии и люди

Фёдор и Герман Суворовы — основатели компании «Инжинити». С 2013 на технологическом рынке, более 70 проектов: НИР и НИОКР, прототипы, опытные и серийные изделия из композитных и полимерных материалов. «Инжинити» — создатель компетенции «Технологии композитов» WorldSkills.

Фёдор Суворов — высшее образование, РГГУ, Управление. Предприниматель, руководитель проектов.

Герман Суворов — высшее образование, МАИ, инженер по вертолетостроению, кандидат технических наук, МВА. Предприниматель, руководитель инженерных и IT проектов.



партнерство



REYNOLDS

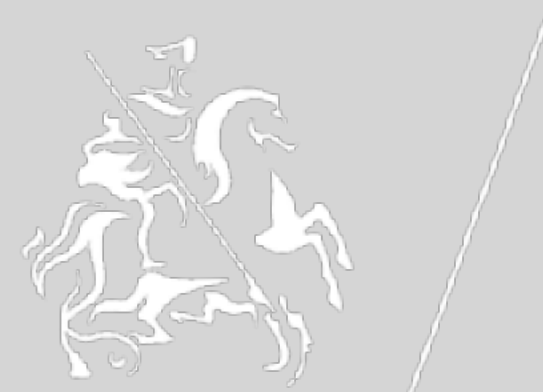

АГЕНТСТВО
ИННОВАЦИЙ
МОСКВЫ



Sk
СКОЛКОВО

заинтересованность



разработка прототипа требуемые инвестиции

прототип P2

Требуемое время

6 - 9 месяцев - 1 этап

12 мес - второй этап

Требуемый бюджет

10 млн руб - первый этап

20 млн руб - второй этап*

Ожидаемый результат

Прототип БЛА Роболёт P2

50 кг взлётная масса

Комплектация:

Автопилот Pixhawk или Барсук-2

АКБ или Гибридная силовая установка

Готовность к тестовым полётам

*Тестовые полёты, пилотная эксплуатация, производство дополнительных бортов, доработки и испытания. Возможность привлечения грантового (со-)финансирования.

предложение инвестору

Доля в проекте / Конвертируемы займ

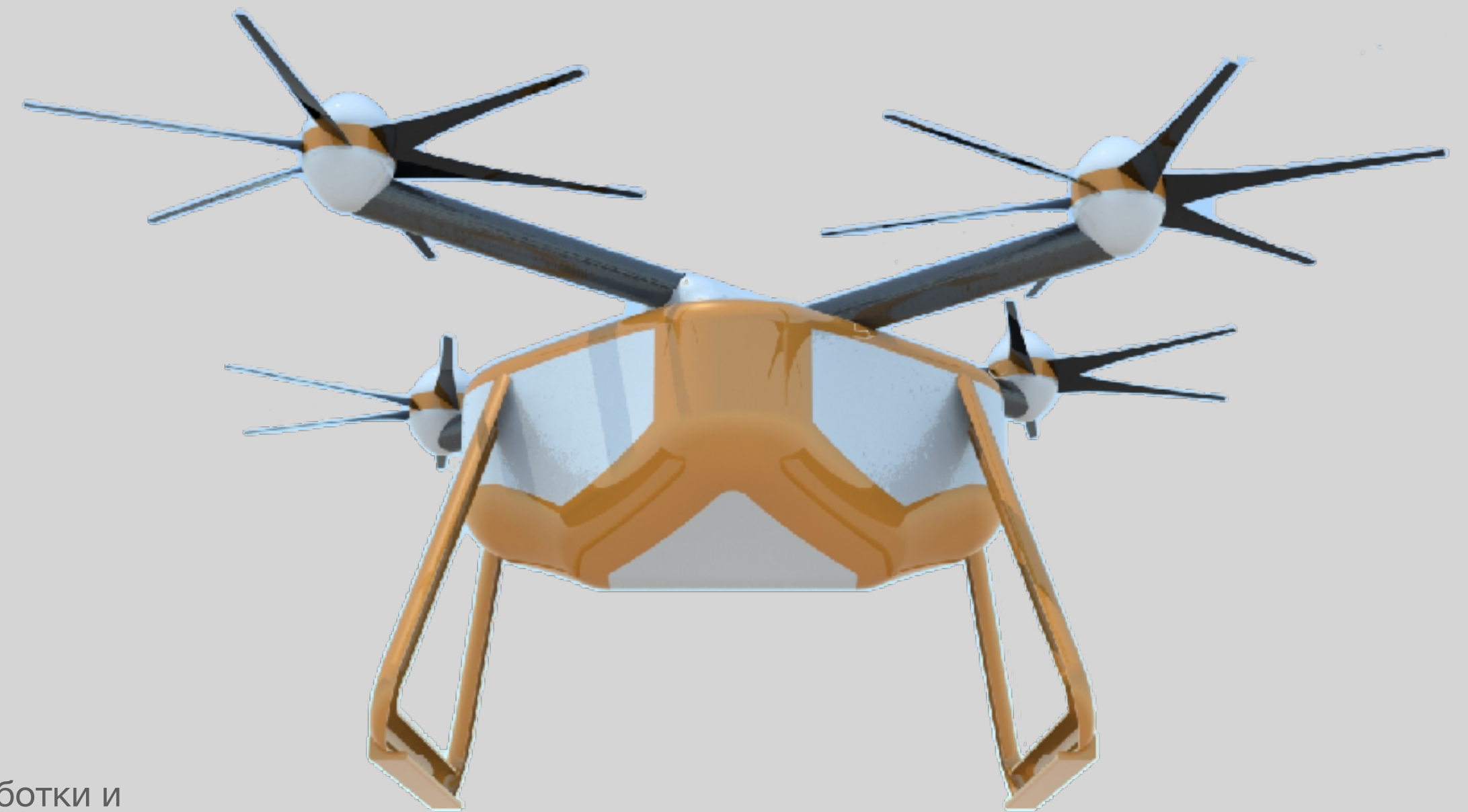

разработка прототипа требуемые инвестиции

прототип Р1

Требуемое время

9–12 месяцев - 1 этап

12 мес - 2 этап

Требуемый бюджет

50 млн рублей - 1й год, разработка прототипа

100 млн рублей - 2й год, доработка, испытания,
интеграция, подготовка к серии

Ожидаемый результат

Прототип БЛА Роболёт Р1

320 кг взлётная масса

Комплектация:

Автопилот Барсук-2

Гибридная силовая установка

Готовность к тестовым полётам

предложение инвестору

Доля в проекте / Конвертируемы займ



предложение

роболёт p2

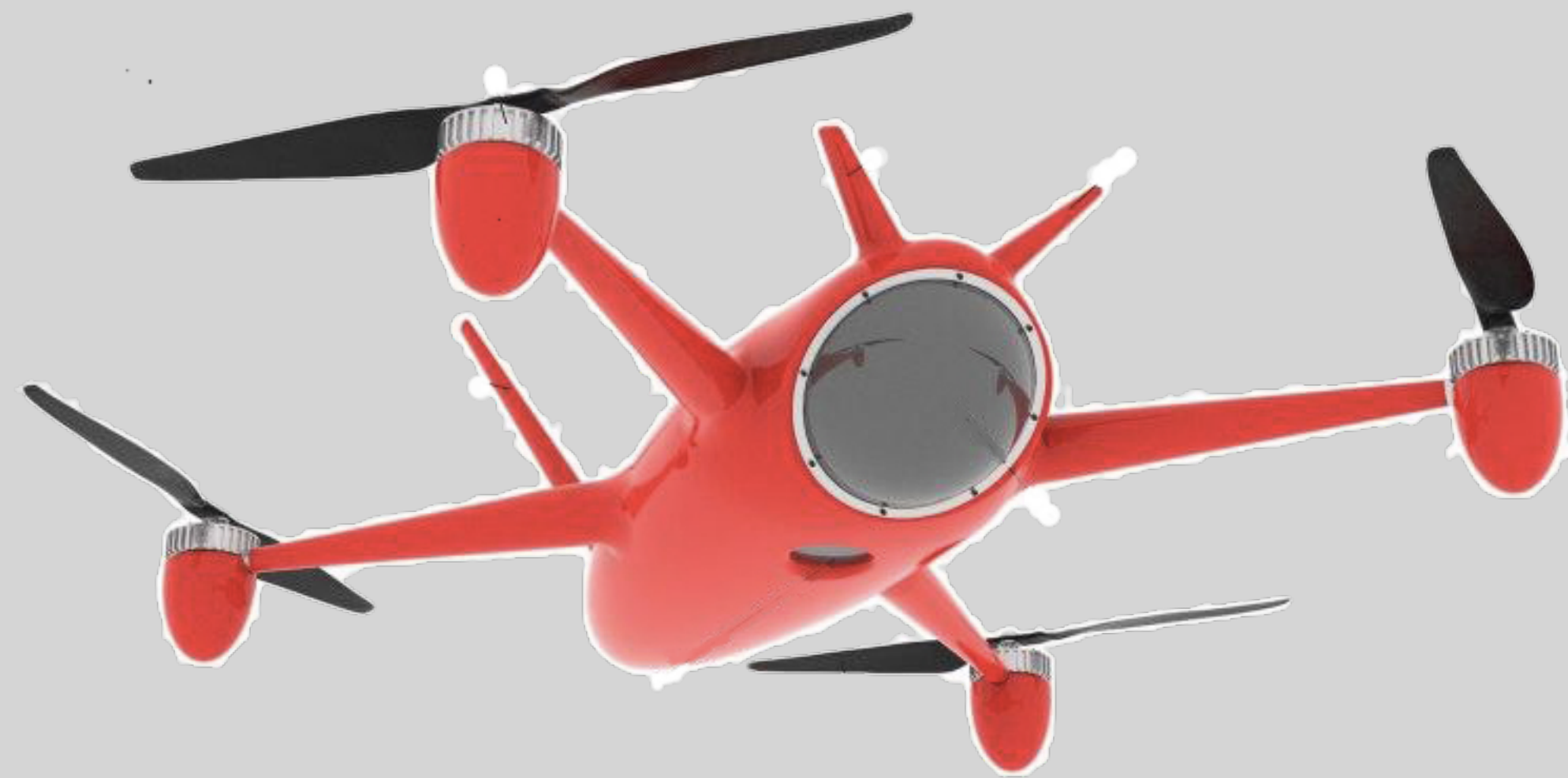

2 500 000 рублей

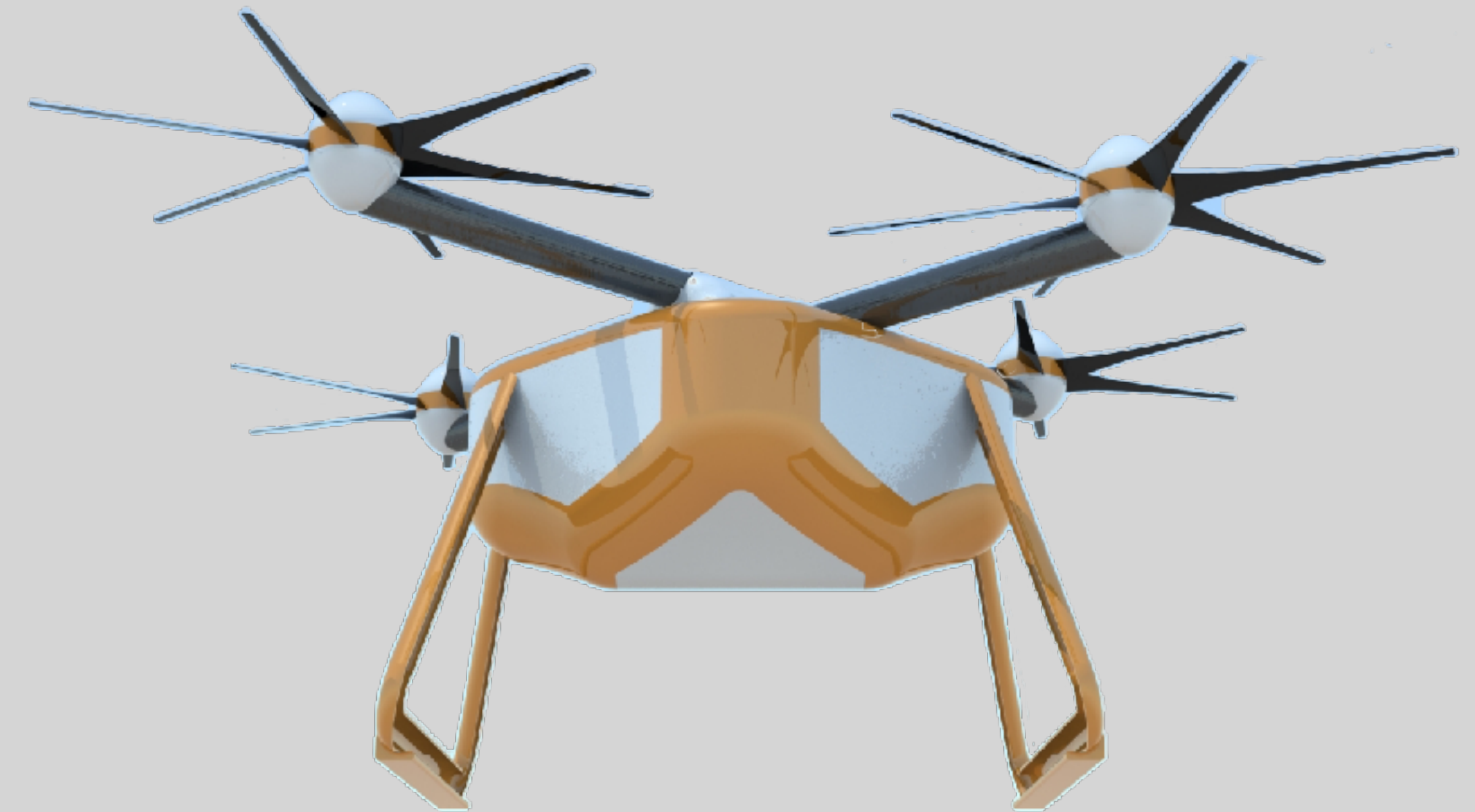

2 500 000 рублей

- 20% по промокоду
A2023

предложение



50 000 000 рублей

роболёт р1



15 000 000 рублей

- 20% по промокоду
A2023

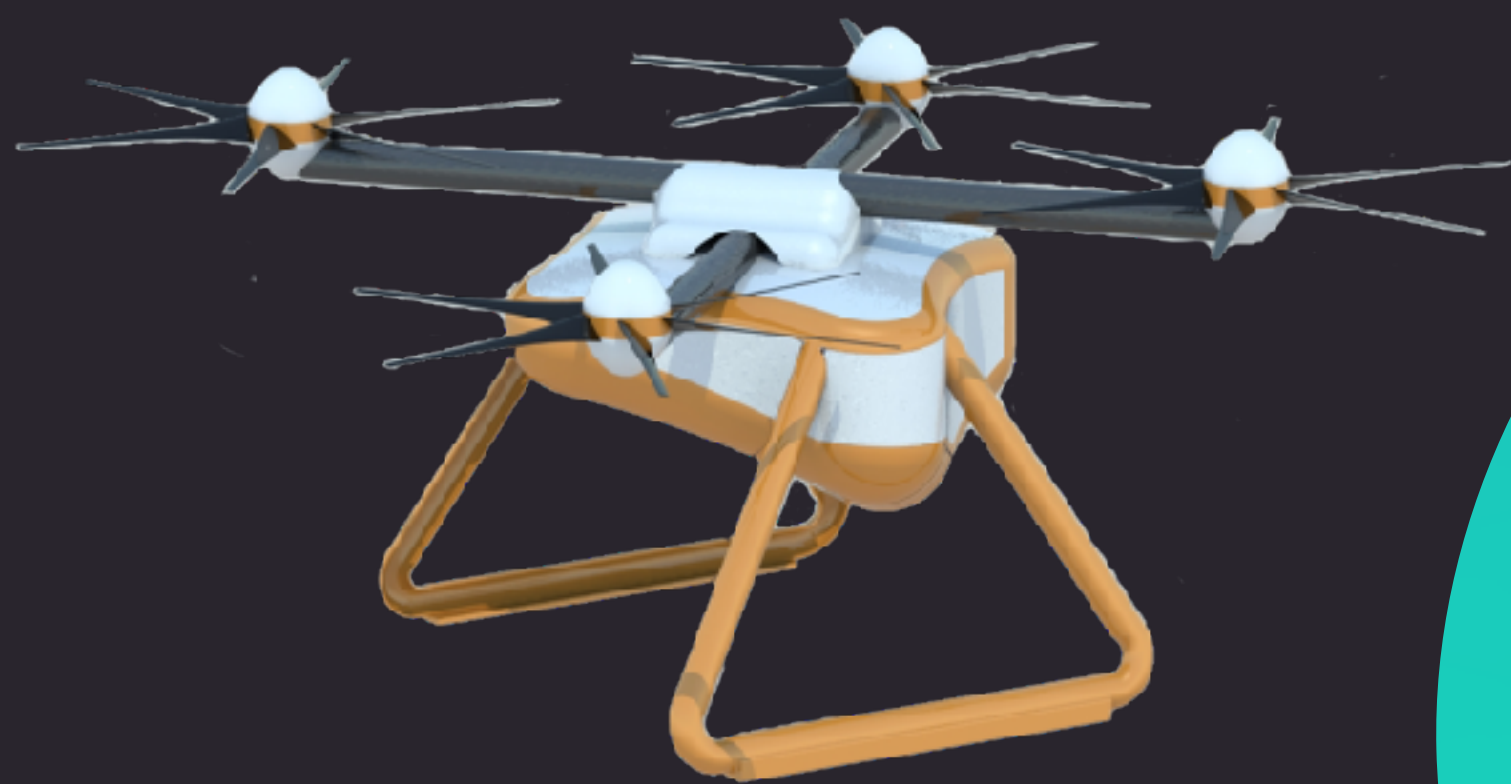

роболёт.рф
drone@inginiti.ru

+7 499 705 9222



Области интереса:
Пилотные проекты / Люди / Ресурсы